

KENTURN

健椿工業股份有限公司

股票代碼 4561

114 | 年報 年度

中華民國 115 年 05 月 11 日 刊印

年報查詢



www.kenturn.com.tw

一、本公司發言人：

姓名：葉珊綿

職稱：副總經理

聯絡電話：(04)791-0271

電子郵件信箱：KIP4561@kenturn.com.tw

本公司代理發言人：

姓名：柯霽宸

職稱：財會部 副理

聯絡電話：(04)791-0271

電子郵件信箱：nana@kenturn.com.tw

二、總公司、工廠之地址及電話：

總公司及工廠之地址：彰化縣線西鄉彰濱工業區彰濱東七路16號

彰化縣線西鄉彰濱工業區線工路1號、3號

總公司及工廠之電話：(04)791-0271、(04)791-0688

三、辦理股票過戶機構：

名稱：第一金證券股份有限公司

地址：台北市大安區安和路一段27號6樓

電話：(02)2563-5711

網址：<http://www.firstsec.com.tw>

四、最近年度財務報告簽證會計師：

簽證會計師：陳政學會計師、陳燕慧會計師

事務所名稱：安侯建業聯合會計師事務所

地址：台北市信義區信義路五段7號68樓

電話：(02)8101-6666

網址：<http://www.kpmg.com.tw>

五、海外有價證券掛牌買賣之交易場所名稱及查詢該海外有價證券資訊之方式：無

六、公司網址：www.kenturn.com.tw

目錄

壹、致股東報告書.....	1
一、前一年度營業結果.....	1
二、本年度營業計畫概要.....	2
三、未來公司發展策略及外部環境之影響.....	2
貳、公司治理報告.....	3
一、董事、總經理、副總經理、協理、各部門及分支機構主管資料.....	3
二、最近年度給付董事、監察人、總經理及副總經理等之酬金.....	9
三、公司治理運作情形.....	14
四、簽證會計師公費資訊.....	33
五、更換會計師資訊：無。.....	33
六、公司之董事長、總經理、負責財務或會計事務之經理人，最近一年內曾任職於簽證會計師所屬事務所或其關係企業者之資訊：無。.....	33
七、最近年度及截至年報刊印日止，董事、監察人、經理人及持股比例超過百分之十之股東股權移轉及股權質押變動情形：.....	34
八、持股比例占前十名之股東，其相互間為關係人或為配偶、二親等以內之親屬關係之資訊.....	35
九、公司、公司之董事、監察人、經理人及公司直接或間接控制之事業對同一轉投資事業之持股數，並合併計算綜合持股比例：無。.....	36
參、募資情形.....	37
一、資本及股份.....	37
二、公司債辦理情形：無。.....	39
三、特別股辦理情形：無。.....	39
四、海外存託憑證辦理情形：無。.....	39
五、員工認股權憑證辦理情形：無。.....	39
六、限制員工權利新股辦理情形：無。.....	39
七、併購或受讓他公司股份發行新股辦理情形：無。.....	39
八、資金運用計畫執行情形：無。.....	39
肆、營運概況.....	40
一、業務內容.....	40
二、市場及產銷概況.....	54
三、最近二年度及截至年報刊印日止從業員工資料.....	60
四、環保支出資訊.....	60
五、勞資關係.....	61
六、資通安全管理_資安.....	62
七、重要契約.....	65
伍、財務狀況及財務績效之檢討分析與風險事項.....	66
一、財務狀況.....	66
二、財務績效.....	67
三、現金流量.....	68

四、最近年度重大資本支出對財務業務之影響：無。.....	68
五、最近年度轉投資政策、其獲利或虧損之主要原因、改善計畫及未來一年投資計畫： 無。.....	68
六、風險事項應分析評估最近年度及截至年報刊印日止.....	69
七、其他重要事項：無。.....	71
陸、特別記載事項	72
一、關係企業相關資料.....	72
二、最近年度及截至年報刊印日止，私募有價證券辦理情形：無。.....	72
三、其他必要補充說明事項：無。.....	72
四、最近年度及截至年報刊印日止，如發生證券交易法第三十六條第二項第二款所定對 股東權益或證券價格有重大影響之事項：無。.....	72

壹、致股東報告書

各位股東女士、先生：

感謝各位股東百忙中抽空前來參加本公司股東會。回顧 114 年全球經濟歷經美國對等關稅之衝擊影響，全球供應鏈與需求大亂，地緣政治之衝突與影響也更顯著的影響各國經濟發展。依台灣機械公業同業公會統計 114 年度工具機出口總金額 2,004.06 百萬美金，較去年同期下降 9.6%，所幸本公司憑藉過去累積之品牌信譽，114 年度營業收入 9.27 億元，維持穩定之營收表現。

今年 115 年是工具機產業復甦年，台灣工具機產業出口與國際高度關聯，中國與美國仍為台灣機械出口的前兩大市場，雖然 115 開局亮眼，但產業界仍密切關注美伊局勢對能源成本的衝擊以及航運價格波動，截至目前全球仍存在眾多衝突與不確定性，公司審慎面對 115 年，將持續掌握既有精密主軸市場的銷售狀況，並開發新市場尋找商機，對內仍會強化公司內部控制及妥善管理各項支出，著眼於料源順暢、採購價格合理。以下茲就 114 年度營運結果及 113 年營運計畫報告如下：

一、前一年度營業結果

(一)營業計畫實施成果

本公司 114 年度營收為新台幣 926,946 千元，較 113 年度 1,196,238 千元減少 269,292 千元，減少 22.51%；114 年度本期淨利為新台幣 38,418 千元，基本每股稅後盈餘為 0.66 元，較 113 年度本期淨利 192,211 千元減少 153,793 千元，減少 80.01%。

(二)預算執行情形

本公司 114 年度未公開財務預測，故無預算達成情形。

(三)財務收支及獲利能力分析

單位：新台幣千元

年度		114 年度	113 年度	變動比率(%)
項目				
財務 收支	營業收入淨額	926,946	1,196,238	-22.51
	營業毛利	197,584	367,138	-46.18
	營業費用	154,236	157,355	-1.98
	營業淨利	43,348	209,783	-79.34
	本期淨利	38,418	192,211	-80.01
	本期綜合損益總額	37,314	193,190	-80.69
獲利 能力	資產報酬率%	2.09	8.50	-75.41
	權益報酬率%	2.78	14.47	-80.79
	純益率%	4.14	16.07	-74.24
	每股盈餘(元)	0.66	3.28	-79.88

(四)研究發展狀況

本公司致力於技術的提升與開發新產品，114 年度研究開發費用投入金額為新台幣 35,034 千元，占營收的 3.78%，用以提升產品品質更符合客戶需求。因應自動設備及低碳化產業發展，本公司仍將不斷提升研發設計能力，並擴大研發團隊及持續創新開發競爭力產品。

二、本年度營業計畫概要

(一)經營方針

本公司年度營運目標及策略如下：

- 1.持續深耕精密主軸產品之既有市場，提升各精密主軸產品之品質。
- 2.持續開拓精密主軸產品之新銷售區域，如：印度、土耳其。
- 3.持續各項成本及費用管控政策。
- 4.開發半導體應用主軸及周邊零件。

(二)預期銷售數量

精密主軸產品為工具機至關重要之關鍵轉動部件，我國工具機產業以外銷為主，隨美國之關稅簽署相關貿易協議，工具機出口關稅降至 15%，使台灣產品在美國市場與日、韓競爭時更具優勢，AI 伺服器與半導體供應鏈在地化，帶動了高精度加工設備與智慧製造系統的需求。本公司審慎預估今年中國市場及印度市場對工具機產業的各項零組件需求將呈溫和成長。本公司持續致力於高品質、客製化產品開發，期能為 115 年之銷售量值有所增長。

(三)重要產銷政策

1.生產策略

- (1)確保原物料及關鍵零組件貨源無虞，自採購到生產之各項流程均能順利進行，並達成品質及交期目標。
- (2)深化外包廠商品質自主保證觀念，提升加工品質，確保製程順利運行。
- (3)提高廠內自製能力及生產效率，形成優勢競爭，滿足客戶交期。

2.行銷策略

- (1)刊登國內外期刊雜誌提高公司品牌能見度。
- (2)積極參與國內外工具機或相關產業展覽來推銷公司產品及拓展客源。
- (3)深耕客戶維持良好客戶關係，建立客戶對公司產品品牌的忠誠度。
- (4)開發節能減碳主軸，符合時代潮流。

三、未來公司發展策略及外部環境之影響

研發中心將持續開發主軸以外新產品並使其量產，且積極發展複合式加工機主軸，提升加工機效率，減少加工工序。產品技術致力機電整合，以跨足半導體、面板及專用設備所需的主軸與耗材領域，讓產品能更多元發展。對內落實人才教育重視技術傳承，望能承先啟後，使得關鍵技術成為公司核心競爭力。

對外在法規環境部份，本公司營運事項均按法律及相關法規運作，已依相關法規制定各項管理制度及作業辦法，落實公司內部控制制度。

展望未來，全球經濟在高度不確定的環境中，持續的展現我們的韌性，本公司對內將持續開發高階產品、加強控管成本及提昇產品品質；對外則強化公司品牌在市場的地位，積極拓展海外市場占有率，提供更優質的服務以滿足客戶需求，以期創造全體股東之最大利益。

感謝各位股東的支持，敬祝身體健康、萬事如意！

董事長：世大茂投資股份有限公司
代表人：葉蔡秀華



貳、公司治理報告

一、董事、總經理、副總經理、協理、各部門及分支機構主管資料

(一)董事持股情形

1.董事資料：

115年04月25日；單位：股、%

職稱	國籍或註冊地	姓名	性別年齡	選(就)任日期	任期	初次選任日期	選任時持有股份		現在持有股數		配偶、未成年子女現在持有股份		利用他人名義持有股份		主要經(學)歷	目前兼任本公司及其他公司之職務	具配偶或二親等以內關係之其他主管、董事或監察人			備註
							股數	持股比例	股數	持股比例	股數	持股比例	股數	持股比例			職稱	姓名	關係	
董事長	中華民國	世大茂投資(股)公司	—	113.06.25	3年	110.12.23	7,058,000	12.08	7,073,000	12.09	—	—	—	—	—	—	—	—	—	
	中華民國	代表人：葉展碩	男 41~50歲	113.06.25	1.5年	110.12.23	—	—	218,990	0.37	—	—	1,018,000	1.74	國立彰化師範大學電機工程學碩士 社團法人台灣智慧自動化與機器人協會理事	—	董事長 董事 副董事長	葉蔡秀華 葉珊綿 葉冠姘	母子 姐弟 姐弟	
	中華民國	代表人：葉蔡秀華	女 61-70歲	114.11.27	1.5年	111.03.11	—	—	10,381,669	17.74	2,912,518	4.98	1,908,691	3.26	大城國小畢業 健椿工業(股)公司副董事長	—	副董事長 董事	葉冠姘 葉珊綿	母女 母女	(註1)
副董事長	中華民國	鎔穩投資(股)公司	—	113.06.25	3年	110.12.23	3,551,979	6.07	3,561,979	6.09	—	—	—	—	—	—	—	—	—	
	中華民國	代表人：葉蔡秀華	女 61-70歲	113.06.25	1.5年	111.03.11	—	—	10,381,669	17.74	2,912,518	4.98	1,908,691	3.26	大城國小畢業 健椿工業(股)公司副董事長	—	副董事長 董事	葉冠姘 葉珊綿	母女 母女	

115年04月25日；單位：股、%

職稱	國籍或註冊地	姓名	性別 年齡	選(就)任 日期	任期	初次 選任 日期	選任時 持有股份		現 在 持有股數		配偶、未成年 子女現在持有股 份		利用他人名義 持有股份		主要經(學)歷	目前兼任 本公司及 其他公司 之職務	具配偶或二親等以內關 係之其他主管、董事或 監察人			備註
							股數	持 股 比 率	股數	持 股 比 率	股數	持 股 比 率	股數	持 股 比 率			股數	持 股 比 率	職稱	
	中華民國	代表人： 葉冠姘	女 41~50 歲	114.11.27	1.5 年	114.11.27	—	—	808,687	1.38	—	—	—	—	彰化師範大學會計學系 企業高階管理碩士畢業 健椿工業(股)公司總經理	本公司 總經理	董事長 董事	葉蔡秀華 葉珊綿	母女 姐妹	(註 1)
董事	中華民國	代表人： 葉珊綿	女 41~50 歲	113.06.25	3 年	110.12.23	—	—	1,014,626	1.73	3,000	0.01	—	—	朝陽科技大學企業管理系 健椿工業(股)公司副總經 理	本公司 副總經理 發言人	董事長 副董事長	葉蔡秀華 葉冠姘	母女 姐妹	
獨立 董事	中華民國	陳財榮	男 61~70 歲	113.06.25	3 年	105.12.08	—	—	—	—	—	—	—	—	國立中山大學電機工程博 士 中華民國綠色能源科技協 會榮譽理事長	—	—	—	—	
獨立 董事	中華民國	賴博司	男 61~70 歲	113.06.25	3 年	105.12.08	—	—	—	—	—	—	—	—	國立彰師大電機工程博士 苗成企業(股)公司董事長 中華民國工業區廠商聯合 總會理事長 中華民國綠色能源科技協 會副理事長 國立彰化師範大學會計學 系兼任助理教授	—	—	—	—	
獨立 董事	中華民國	張峻榮	男 61~70 歲	113.06.25	3 年	105.12.08	—	—	—	—	—	—	—	—	國立台灣大學機械工程系 斯凱孚股份有限公司總經 理	—	—	—	—	
獨立 董事	中華民國	陳碩甫	男 41~50 歲	113.06.25	3 年	105.12.08	—	—	—	—	—	—	—	—	美國長島大學會計碩士 耘勤聯合會計師事務所 執業會計師 國立中興大學 會計稅務 專業人才培訓班 授課講 師	—	—	—	—	

115 年 04 月 25 日；單位：股、%

職稱	國籍 或註 冊地	姓名	性別 年齡	選(就)任 日期	任 期	初次 選任 日期	選任時 持有股份		現 在 持有股數		配偶、未成年 子 女現在持有股 份		利用他人名義 持有股份		主要經(學)歷	目前兼任 本公司及 其他公司 之職務	具配偶或二親等以內關 係之其他主管、董事或 監察人			備註
							股數	持股 比率	股數	持股 比率	股數	持股 比率	股數	持 股 比 率			職稱	姓名	關係	
														善德生化科技股份有限公司 獨立董事 中美生技醫藥股份有限公司 監察人 衛斯特環保科技股份有限公司 獨立董事						

註 1：本公司於 114.11.27 世大茂董事長及鎔穩副董事長改派代表人。

2.法人股東之主要股東

115年04月25日

法人股東名稱	法人股東之主要股東
世大茂投資股份有限公司	葉蔡秀華(94.21%)、葉橫燦(5.18%)、葉珊綿(0.122%)、葉冠妘(0.122%)、葉玲君(0.122%)、葉展碩(0.122%)、葉儒潔(0.122%)。
鎔穩投資股份有限公司	葉蔡秀華(88.51%)、葉橫燦(11.05%)、葉珊綿(0.088%)、葉冠妘(0.088%)、葉玲君(0.088%)、葉展碩(0.088%)、葉儒潔(0.088%)。

3.法人股東之主要股東為法人者其主要股東：不適用。

4.董事專業資格及獨立董事獨立性資訊揭露：

115年04月25日

姓名	條件 專業資格與經驗	獨立性情形	兼任其他公開發行公司獨立董事家數
葉蔡秀華	具有5年以上商務及公司業務所需之工作經驗。	不適用	無
葉冠妘	具有5年以上商務及公司業務所需之工作經驗。	不適用	無
葉珊綿	具有5年以上商務及公司業務所需之工作經驗。	不適用	無
陳財榮	具有5年以上商務及公司業務所需之工作經驗。	(1)非本公司或其關係企業之受僱人。 (2)非本公司或其關係企業之董事、監察人。 (3)非本人及其配偶、未成年子女或以他人名義持有公司已發行股份總數1%以上或持股前十名之自然人股東。	無
賴博司	具有5年以上公司業務所需相關科系之公私立大專院校講師。	(4)非(1)所列之經理人或(2)、(3)所列人員之配偶、二等親以內親屬或三等親以內直系血親親屬。 (5)非直接持有本公司已發行股份總數5%以上，持股前五名或依公司法第27條第1項或第2項指派代表人擔任公司董事或監察人之法人股東之董事、監察人或受僱人。	無
張峻榮	具有5年以上商務及公司業務所需之工作經驗。	(6)非與本公司之董事席次或有表決權之股份超過半數係由同一人控制之他公司董事、監察人或受僱人。	無
陳碩甫	具有5年以上商務及公司業務所需之工作經驗。	(7)非與本公司之董事長、總經理或相當職務者互為同一人或配偶之他公司或機構之董事(理事)、監察人(監事)或受僱人。 (8)非與本公司有財務或業務往來之特定公司或機構之董事(理事)、監察人(監事)、經理人或持股5%以上股東。 (9)非為公司或關係企業提供審計或最近兩年取得報酬之商務、法務、財務、會計等相關服務之專業人士、獨資、合夥、公司或機構之企業主、合夥人、董事(理事)、監察人(監事)、經理人及其配偶。 (10)未與其他董事間具有配偶或二親等以內之親屬關係。 (11)未有公司法第27條規定以政府、法人或其代表人當選。	2

5.董事會多元化及獨立性：

管理目標	達成情形
1.兼任本公司經理人之董事不宜逾董事席次 1/3。	已達成
2.董事會成員至少含一名女性。	已達成
3.董事會任一性別董事席次未達三分之一者。	已達成
4.獨立董事連續任期不超過三屆。	未達成(註 1)

(1)董事會多元化

本公司董事選任採候選人提名制，並由董事會依據「董事選任程序」規定審查候選人是否符合本公司運作及發展之多元化方針，多元化包括但不限於董事遴選標準、董事會應具備專業資格、經驗、性別、年齡、國籍及文化等。

(2)董事會獨立性

本公司董事會成員七名，其中設置獨立董事四名，獨立董事比率 57%，董事會行使職權具獨立性，且全體董事無證券交易法第 26 條之 3 規定第 3 項之情事；另本公司已設置審計委員會取代監察人，故不適用證券交易法第 26 條之 3 第 4 項規定。

註 1：陳財榮、賴博司獨立董事皆為第四屆，依法新增一名獨立董事，目前獨立董事共 4 名，未有逾 1/2 連續任期超過三屆情形，本公司預計將於下屆改善，以符合獨立董事連續任期不超過三屆之規範。

(二)總經理、副總經理、協理、各部門及分支機構主管資料

114年12月31日；單位：股、%

職稱	國籍	姓名	性別	選(就)任日期 (註1)	持有股份		配偶、未成年子女持有股份		利用他人名義持有股份		主要經(學)歷	目前兼任其他公司之職務	具配偶或二親等以內關係之經理人			備註
					股數	持股比例	股數	持股比例	股數	持股比例			職稱	姓名	關係	
總裁 (兼任公司治理主管)	中華民國	葉橫燦	男	110.12.10	2,912,518	4.98	10,381,669	17.74	10,634,979	18.18	大城國小 健椿工業(股)公司董事長 彰濱產業園區廠商協進會線西區理事 台灣智慧自動化與機器人協會理事 彰化縣工商發展投資策進會委員	無	總經理 副總經理	葉冠妘 葉珊綿	父女 父女	
總經理	中華民國	葉冠妘	女	114.12.01	808,687	1.38	—	—	—	—	彰化師範大學會計學系企業高階管理碩士 健椿工業(股)公司總經理	無	總裁 副總經理	葉橫燦 葉珊綿	父女 姐妹	(註1)
副總經理 (兼任發言人)	中華民國	葉珊綿	女	114.12.01	1,014,626	1.73	3,000	0.01	—	—	朝陽科技大學企業管理系 健椿工業(股)公司副總經理	無	總裁 總經理	葉橫燦 葉冠妘	父女 姐妹	(註1)
技術部 協理	中華民國	蔡俊銘	男	113.04.01	35,700	0.06	—	—	—	—	建國科技大學機械系 偉明機械有限公司製造部工程師	無	—	—	—	
財會部 經理	中華民國	蘇朝慶	男	110.07.01	—	—	—	—	—	—	逢甲大學財稅系 資誠創新整合股份有限公司 市場暨業務發展部經理 資誠聯合會計師事務所 審計服務部經理	無	—	—	—	(註2)
業務部 經理	中華民國	黃政偉	男	106.11.30	4,000	0.01	—	—	—	—	中國文化大學英國語文學系 張和興企業(股)公司儲備幹部	無	—	—	—	
稽核室 副理	中華民國	許禎妮	女	103.12.29	15,000	0.03	—	—	—	—	中正大學會計與資訊科技學系 健椿工業(股)公司財會部成本高專	無	—	—	—	

註1：係目前職稱之就任日期114.12.01。

註2：本公司財務主管、會計主管於115.03.16辭任。

獨立董事	張峻榮	720	720	0	0	0	0	42	42	762	762	0	0	0	0	0	0	0	0	762	762	無
	陳碩甫									1.98	1.98									1.98	1.98	

- 1.獨立董事酬金給付政策：報酬經薪酬委員會與董事會決議通過，最近一年度為每月固定報酬(A)與出席會議領取車馬費。
2.除上表揭露外，最近年度公司董事為財務報告內所有公司提供服務(如擔任非屬員工之顧問等)領取之酬金：無。

註1：本公司於114.11.27世大茂董事長及鎔穩副董事長改派代表人。

註2：葉冠姍於114.11.27就任，揭露金額為就任後酬金。

2. 酬金級距表：

給付本公司各個董事酬金級距	董事姓名			
	前四項酬金總額 (A+B+C+D)		前七項酬金總額 (A+B+C+D+E+F+G)	
	本公司	財務報告內 所有公司 (H)	本公司	財務報告內 所有公司 (I)
低於 1,000,000 元	世大茂投資 (股)公司 代表人： 葉展碩、 世大茂投資 (股)公司 代表人： 葉蔡秀華、 鎔穩投資 (股)公司 代表人： 葉蔡秀華、 鎔穩投資 (股)公司 代表人： 葉冠姘、 葉珊綿、 陳財榮、 賴博司、 張峻榮、 陳碩甫	世大茂投資 (股)公司 代表人： 葉展碩、 世大茂投資 (股)公司 代表人： 葉蔡秀華、 鎔穩投資 (股)公司 代表人： 葉蔡秀華、 鎔穩投資 (股)公司 代表人： 葉冠姘、 葉珊綿、 陳財榮、 賴博司、 張峻榮、 陳碩甫	世大茂投資 (股)公司 代表人： 葉蔡秀華、 鎔穩投資 (股)公司 代表人： 葉蔡秀華、 鎔穩投資 (股)公司 代表人： 葉冠姘、 陳財榮、 賴博司、 張峻榮、 陳碩甫	世大茂投資 (股)公司 代表人： 葉蔡秀華、 鎔穩投資 (股)公司 代表人： 葉蔡秀華、 鎔穩投資 (股)公司 代表人： 葉冠姘、 陳財榮、 賴博司、 張峻榮、 陳碩甫
1,000,000 元(含) ~ 2,000,000 元(不含)	—	—	葉珊綿	葉珊綿
2,000,000 元(含) ~ 3,500,000 元(不含)	—	—	—	—
3,500,000 元(含) ~ 5,000,000 元(不含)	—	—	世大茂投資 (股)公司 代表人： 葉展碩	世大茂投資 (股)公司 代表人： 葉展碩
5,000,000 元(含) ~ 10,000,000 元(不含)	—	—	—	—
10,000,000 元(含) ~ 15,000,000 元(不含)	—	—	—	—
15,000,000 元(含) ~ 30,000,000 元(不含)	—	—	—	—
30,000,000 元(含) ~ 50,000,000 元(不含)	—	—	—	—
50,000,000 元(含) ~ 100,000,000 元(不含)	—	—	—	—
100,000,000 元以上	—	—	—	—
總計	9 人	9 人	9 人	9 人

(二)監察人之酬金：本公司於 107 年 06 月 21 日設立審計委員會，不適用。

(三)總經理及副總經理之酬金

單位：新台幣千元

職稱	姓名	薪資 (A)		退職退休金 (B)		獎金及特支費等等 (C)		員工酬勞金額 (D)				A、B、C及D等四項總額及占稅後純益之比例(%)		領取來自子公司以外轉投資事業或母公司酬金
		本公司	財務報告內所有公司	本公司	財務報告內所有公司	本公司	財務報告內所有公司	本公司		財務報告內所有公司		本公司	財務報告內所有公司	
								現金金額	股票金額	現金金額	股票金額			
總裁	葉橫燦	11,973	11,973	0	0	0	0	0	0	0	0	11,973 31.17	11,973 31.17	無
總經理 (註1)	葉展碩													
總經理 (註1)	葉冠妘													
副總經理 (註2)	葉珊綿													

註1：本公司於114.12.01葉冠妘新任總經理，葉展碩辭任。

註2：本公司於114.12.01葉珊綿新任副總經理。

2.酬金級距表：

給付本公司各個總經理及副總經理酬金級距	總經理及副總經理姓名	
	前四項酬金總額 (A+B+C+D)	
	本公司	財務報告內所有公司 E
低於 1,000,000 元	葉冠妘、葉珊綿	葉冠妘、葉珊綿
1,000,000 元(含) ~ 2,000,000 元(不含)	—	—
2,000,000 元(含) ~ 3,500,000 元(不含)	—	—
3,500,000 元(含) ~ 5,000,000 元(不含)	葉展碩	葉展碩
5,000,000 元(含) ~ 10,000,000 元(不含)	葉橫燦	葉橫燦
10,000,000 元(含) ~ 15,000,000 元(不含)	—	—
15,000,000 元(含) ~ 30,000,000 元(不含)	—	—
30,000,000 元(含) ~ 50,000,000 元(不含)	—	—
50,000,000 元(含) ~ 100,000,000 元(不含)	—	—
100,000,000 元以上	—	—
總計	4 人	4 人

3.分派員工酬勞之經理人姓名及分派情形：

114年12月31日；單位：新台幣千元、%

	職稱	姓名	股票金額	現金金額	總計	總額占稅後純益之比例(%)
經理人	總裁	葉橫燦	0	0	0	0
	總經理	葉冠妘				
	副總經理	葉珊綿				
	協理	蔡俊銘				
	財務長暨發言人	蘇朝慶				

(四)分別比較說明本公司及合併報表所有公司於最近二年度給付本公司董事、監察人、總經理及副總經理等之酬金總額占個體或個別財務報告稅後純益比例之分析並說明給付酬金之政策、標準與組合、訂定酬金之程序及與經營績效及未來風險之關聯性：

1.本公司及合併報表所有公司於最近二年度給付本公司董事、監察人、總經理及副總經理酬金總額占個體或個別財務報告稅後純益比例之分析：

114年12月31日；單位：新台幣千元、%

項目	年度	114 年度				113 年度			
		酬金總額		總額占稅後純益比例(%)		酬金總額		總額占稅後純益比例(%)	
		本公司	財務報告內所有公司	本公司	財務報告內所有公司	本公司	財務報告內所有公司	本公司	財務報告內所有公司
董事		2,208	2,208	5.75	5.75	4,601	4,601	2.39	2.39
總裁、總經理、副總經理		11,973	11,973	31.17	31.17	15,060	15,060	7.84	7.84

註：上述酬金包含車馬費、報酬、盈餘分配之酬勞，紅利及其他報酬。

2.給付酬金之政策、標準與組合

(1)董事

董事之酬金包含車馬費、業務執行費用及盈餘分配之酬勞，本公司董事之報酬依公司章程規定，授權董事會依董事對本公司營運參與程度、貢獻價值暨同業水準後定之；盈餘分配之董事酬勞分配標準係遵循公司章程，提報董事會並經股東會決議通過後發放。

(2)總經理及副總經理

總經理及副總經理之酬金包含薪資、員工酬勞等，薪資水準係依對公司貢獻暨參考同業水準；員工酬勞的分派標準係遵循公司章程，經提報董事會並經股東會決議通過後發放。

3.訂定酬金之程序

董事及經理人之報酬，係依對公司貢獻暨參考同業水準訂定並須經薪資報酬委員會審議後再提董事會通過後辦理。

4.與經營績效之關聯性

(1)董事

董事之酬金已充分考量本公司營運目標、財務狀況及董事職責。

(2)經理人

經理人報酬已充分考量其專業能力及公司營運與財務狀況，考核經營績效。

5.與未來風險關聯性

本公司經營階層之重要決策，均會衡酌各種風險因素後為之。這些重要決策之績效會反映在本公司之獲利情形，進而與經營階層之薪酬相關；亦即本公司董事、董事長、總經理及副總經理之薪酬與未來風險之控管績效相關聯。

三、公司治理運作情形

(一)董事會運作情形

1.董事會運作情形資訊：

最近年度(114 年度)董事會開會 6 次(A)，董事出席情形如下：

職稱	姓名	實際出(列)席 次數(B)	委託出席 次數	實際出(列)席率 (%)【B/A】	備註
董事長	世大茂投資(股)公司 代表人：葉展碩	3	2	60%	
	世大茂投資(股)公司 代表人：葉蔡秀華	1	0	100%	註 1
副董事長	鎔穩投資(股)公司 代表人：葉蔡秀華	5	0	100%	
	鎔穩投資(股)公司 代表人：葉冠姘	1	0	100%	註 2
董事	葉珊綿	6	0	100%	
獨立董事	陳財榮	6	0	100%	
獨立董事	賴博司	6	0	100%	
獨立董事	張峻榮	6	0	100%	
獨立董事	陳碩甫	6	0	100%	

其他應記載事項：

一、董事會之運作如有下列情形之一者，應敘明董事會日期、期別、議案內容、所有獨立董事意見及公司對獨立董事意見之處理：

(一)證券交易法第 14 條之 3 所列事項：

董事會議日期	議案內容	所有獨立 董事意見	公司對獨立董 事意見之處理
114.01.16 第十七屆第五次	本公司簽證會計師之獨立性及適任性評估案。	無	不適用

(二)除前開事項外，其他經獨立董事反對或保留意見且有紀錄或書面聲明之董事會議決事項：無此情形。

二、董事對利害關係議案迴避之執行情形，應敘明董事姓名、議案內容、應利益迴避原因以及參與表決情形：

董事會議日期	議案內容	所有獨立 董事意見	公司對獨立董 事意見之處理
114.03.06 第十七屆第六次	本公司一一三年度員工酬勞及董事酬勞分派案	無	不適用
	本公司薪資報酬委員會審議之各項薪資報酬項目案	無	不適用

三、公司應揭露董事會自我(或同儕)評鑑之評估週期及期間、評估範圍、方式及評估內容等資訊：

評估週期	評估期間	評估範圍	評估方式	評估內容
每年一次	114.01.01 至 114.12.31	董事會績效評估	董事會內部自評	一、對公司營運之參與程度。 二、提升董事會決策品質。 三、董事會組成與結構。 四、董事選任及持續進修。 五、內部控制。
		董事成員績效評估	董事成員自評	一、公司目標與任務之掌握。 二、董事職責認知。 三、對公司營運之參與程度。 四、內部關係經營與溝通。 五、董事之專業及持續進修。 六、內部控制。
		功能性委員之績效評估(審計委員會/薪酬委員會)	功能性委員會內部自評	一、對公司營運之參與程度。 二、功能性委員會職責認知。 三、提升功能性委員會決策品質。 四、功能性委員會組成及成員選任。 五、內部控制。

四、當年度及最近年度加強董事會職能之目標(例如設立審計委員會、提昇資訊透明度等)與執行情形評估：
 (一)本公司已於 107 年 6 月 21 日成立審計委員會，以落實公司治理意旨及提昇董事會運作效率。
 (二)本公司網站設有「投資人專區」，並提供聯絡方式等，供股東諮詢公司財務、業務相關資訊，並訂定業經董事會通過「內部重大資訊作業處理程序」及「防範內線交易管理辦法」。

註 1：本公司於 114.11.27 世大茂董事長改派代表人。

註 2：本公司於 114.11.27 鎔穩副董事長改派代表人。

(二)審計委員會運作情形

最近年度(114 年度)審計委員會開會 5 次(A)，獨立董事出席情形如下：

職稱	姓名	實際出席次數(B)	委託出席次數	實際出席率(%) (B/A)	備註
獨立董事	陳財榮	5	0	100%	
獨立董事	賴博司	5	0	100%	
獨立董事	張峻榮	5	0	100%	
獨立董事	陳碩甫	5	0	100%	

其他應記載事項：

一、審計委員會之運作如有下列情形之一者，應敘明審計委員會日期、期別、議案內容、獨立董事反對意見、保留意見或重大建議項目內容、審計委員會決議結果以及公司對審計委員會意見之處理。

(一)證券交易法第 14 條之 5 所列事項：

日期	議案內容	決議結果	獨立董事反對意見、保留意見或重大建議項目內容	公司對審計委員會意見之處理
114.01.16 第四屆第四次	1.擬制定本公司預先核准非確信服務政策之一般性原則。 2.本公司簽證會計師之委任、獨立性及適任性評估案。	全體出席委員無異議照案通過。	無	不適用
114.03.06 第四屆第五次	1.民國 113 年度財務報告案。			
114.05.06 第四屆第六次	1.本公司 114 年度第 1 季財務報告。			
114.08.12 第四屆第七次	1.本公司 114 年度第 2 季財務報告。 2.為配合法令擬修訂本公司下列辦法。 (1)擬修訂「永續報告書編製及確信管理辦法」部分條文。 (2)擬修訂「融資循環」部分條文。 (3)擬修訂「薪工循環」部分條文。			
114.11.04 第四屆第八次	1.本公司 114 年度第 3 季財務報告。 2.為配合法令擬修訂本公司下列辦法。 (1)擬修訂「防範內線交易管理辦法」部分條文。 (2)擬修訂「電腦化資訊系統處理作業循環」部分條文。			

(二)除前開事項外，其他未經審計委員會通過，而經全體三分之二以上同意之議決事項：無此情形。

二、獨立董事對利害關係議案迴避之執行情形，應敘明獨立董事姓名、議案內容、應利益迴避原因以及參與表決情形：無此情形。

三、獨立董事與內部稽核主管及會計師之溝通情形(應包括就公司財務、業務狀況進行溝通之重大事項、方式及結果等)：

(一)本公司內部稽核主管定期與審計委員會溝通稽核報告結果，並於定期做成內部稽核報告發送給獨立董事，若有特殊狀況時，亦會即時向審計委員會報告。

(二)本公司簽證會計師會定期或不定期向審計委員會報告當季財務報告或其他相關法令要求之溝通事項。

(三)獨立董事與內部稽核主管溝通情形概要：

日期	溝通重點	溝通結果
114.03.06	113 年第 4 季內部稽核業務執行報告；113 年度內部控制制度聲明書。	獨立董事無意見。
114.05.06	114 年第 1 季內部稽核業務執行報告。	獨立董事無意見。
114.08.12	114 年第 2 季內部稽核業務執行報告。	獨立董事無意見。
114.11.04	114 年第 3 季內部稽核業務執行報告；115 年度稽核計劃。	獨立董事無意見。

(四)獨立董事與會計師溝通情形概要：

日期	溝通重點	溝通結果
114.03.06	113 年度財務報告查核之依據、意見、範圍及查核重點說明。	獨立董事無意見。
114.05.06	114 年度第 1 季財務報告核閱之依據、意見、範圍及核閱重點說明。	獨立董事無意見。
114.08.12	114 年度第 2 季財務報告核閱之依據、意見、範圍及核閱重點說明。	獨立董事無意見。
114.11.04	114 年度第 3 季財務報告核閱之依據、意見、範圍及核閱重點說明。	獨立董事無意見。

(三)公司治理運作情形及與上市上櫃公司治理實務守則差異情形及原因

評估項目	運作情形			與上市上櫃公司治理實務守則差異情形及原因
	是	否	摘要說明	
一、公司是否依據上市上櫃公司治理實務守則訂定並揭露公司治理實務守則？	✓		本公司已訂定公司治理實務守則。	無重大差異。
二、公司股權結構及股東權益				
(一)公司是否訂定內部作業程序處理股東建議、疑義、糾紛及訴訟事宜，並依程序實施？		✓	(一)本公司已設置發言人及代理發言人機制處理股東建議及疑義等問題。	公司訂有股東會議事；惟未訂定內部作業程序處理股東建議、疑義、糾紛及訴訟事宜，未來將視日後修訂法令辦理。
(二)公司是否掌握實際控制公司之主要股東及主要股東之最終控制者名單？		✓	(二)本公司由專業股務代理機構負責，並設有專責人員處理相關事宜，可掌握實際控制公司之主要股東名單。	
(三)公司是否建立、執行與關係企業間之風險控管及防火牆機制？		✓	(三)本公司無關係企業間交易往來但已訂「對子公司監控管理辦法」及「關係人相互間財務業務相關作業規範」，作為未來稽核之依循。	
(四)公司是否訂定內部規範，禁止公司內部人利用市場上未公開資訊買賣有價證券？		✓	(四)本公司訂有「內部重大資訊處理作業程序」、「誠信經營守則」及「誠信經營作業程序及行為指南」規範，依法禁止公司內部人利用市場上未公開資訊買賣有價證券。	
三、董事會之組成及職責				
(一)董事會是否擬訂多元化政策、具體管理目標及落實執行？	✓		(一)本公司於公司治理守則及董事選舉辦法中訂有董事會成員多元化方針。董事會成員於遴選時已充分考量其專業及產業特性。本公司董事計7名，具員工身份之董事3人(占比43%)，獨立董事4名(占比57%)，女性董事3名(占比43%)，本公司注重董事會成員組成之性別平等，本公司董事會成員組成多元化方針及落實執行詳(註1)。	無重大差異。
(二)公司除依法設置薪資報酬委員會及審計委員會外，是否自願設置其他各類功能性委員會？		✓	(二)本公司已設置審計委員會及薪資報酬委員會，尚未設置其他各類功能性委員會。	研議評估中。
(三)公司是否訂定董事會績效評估辦法及其評估方式，每年並定期進行績效評估，且將績效評估之結果提報董事會，並運用於個別董事薪資報酬及提名續任之參考？		✓	(三)本公司已於109年03月26日董事會通過，訂定「董事會績效評估辦法」及其評估方式，業已定期檢討董事之績效評估，並將所提建議提交董事會討論。	無重大差異。
(四)公司是否定期評估簽證會計師獨立性？		✓	(四)本公司聘任之簽證會計師並非本公司之關係人，且對於會計師之聘任、解任，均須提董事會通過，應無欠缺獨立性之情事，今年度會計師獨立性評估(註2)已於	無重大差異。

評估項目	運作情形		與上市上櫃公司治理實務守則差異情形及原因	
	是	否		摘要說明
			114.01.16董事會通過任用之，並取得會計師出具之審計品質指標(AQIs)報告。	
四、上市上櫃公司是否配置適任及適當人數之公司治理人員，並指定公司治理主管，負責公司治理相關事務(包括但不限於提供董事、監察人執行業務所需資料、協助董事、監察人遵循法令、依法辦理董事會及股東會之會議相關事宜、製作董事會及股東會議事錄等)?	✓		本公司於112年3月14日設置公司治理主管，由葉橫燦總裁擔任，負責規劃並執行公司治理相關事務，提供董事執行業務所需資料、依法辦理董事會及股東會之會議相關事宜、辦理公司登記及變更登記、製作董事會及股東會議事錄等事務，並不定期提供董事及各單位主管執行業務所需之資料，與經營公司有關之最新法規發展，以協助董事及部門主管遵循法令。	無重大差異。
五、公司是否建立與利害關係人(包括但不限於股東、員工、客戶及供應商等)溝通管道，及於公司網站設置利害關係人專區，並妥適回應利害關係人所關切之重要企業社會責任議題?	✓		本公司設有發言人及代理發言人，作為與利害關係人溝通管道。 本公司網站設有利害關係人專區連結，提供供應商、客戶、員工、投資人等聯繫的管道。	無重大差異。
六、公司是否委任專業股務代辦機構辦理股東會事務?	✓		本公司委由專業股務代理機構負責辦理股東會事務。	無重大差異。
七、資訊公開				
(一)公司是否架設網站，揭露財務業務及公司治理資訊?	✓		(一)本公司已於公開資訊觀測站揭露財務業務資訊及公司治理運作情形。	無重大差異。
(二)公司是否採行其他資訊揭露之方式(如架設英文網站、指定專人負責公司資訊之蒐集及揭露、落實發言人制度、法人說明會過程放置公司網站等)?	✓		(二)本公司目前依規定將應揭露資訊於「公開資訊觀測站」上揭露，並選派了解公司整體運作、財務、業務之發言人及代理發言人，統一對外發言，即時揭露。	
(三)公司是否於會計年度終了後兩個月內公告並申報年度財務報告，及於規定期限前提早公告並申報第一、二、三季財務報告與各月份營運情形?		✓	(三)本公司於規定期限內完成公告各季及年度財務報告申報作業，並按月申報各月份營運情形。	
八、公司是否有其他有助於瞭解公司治理運作情形之重要資訊(包括但不限於如員工權益、僱員關懷、投資者關係、供應商關係、利害關係人之權利、董事及監察人進修之情形、風險管理政策及風險衡量標準之執行情形、客戶政策之執行情形、公司為董事及監察人購買責任保險之情形等)?	✓		1.員工權益：本公司訂有符合相關勞動法令之工作規則並公告之，並依勞基法保障員工合法權益。 2.僱員關懷：本公司設立職工福利委員會，依法提撥職工福利金、並注重員工福利。 3.投資者關係、供應商關係及利害關係人之權利：本公司基於合作互助的理念，長期以來與各投資者及供應商維持良好的溝通管道及資訊的傳遞，以利於公司未來的長期發展。 4.供應商關係：本公司秉持誠信務實的經營理念，與供應商建立友好關係。 5.利害關係人之權利：本公司設有發言人及代理發言人，作為與利害關係人溝通管道，公司網站設有利害關係人專區之連結。 6.董事進修之情形：本公司依法安排董事參與公司治理相關課程，此外亦隨時告知董事公司治理相關法令更新。 7.風險管理政策及風險衡量標準之執行情	無重大差異。

評估項目	運作情形			與上市上櫃公司治理實務守則差異情形及原因
	是	否	摘要說明	
			形：本公司訂有嚴謹之內部控制制度作為風險管理及衡量之依據，並設有稽核室不定期評估執行情形。 8.客戶政策之執行情形：本公司訂有「客戶服務管理辦法」，明訂客戶對產品申訴、抱怨或不滿意時之處理流程。 9.公司為董事及經理人購買責任保險之情形：本公司董事皆已向保險公司投保董事責任保險。	
九、請就臺灣證券交易所股份有限公司公司治理中心最近年度發布之公司治理評鑑結果說明已改善情形，及就尚未改善者提出優先加強事項與措施：本公司已完成114年度公司治理評鑑自評，並依評鑑結果進行檢討，將配合公司經營政策逐步改善，持續研議推動以期能更符合相關規定。				

註1:董事會成員落實多元化情形：

多元化項目	性別	營運判斷	會計及財務分析能力	經營管理	危機處理能力	產業知識	國際市場觀	領導決策
世大茂投資股份有限公司-代表人：葉蔡秀華	女	✓	✓	✓	✓	✓	✓	✓
鎔穩投資股份有限公司-代表人：葉冠姘	女	✓	✓	✓	✓	✓	✓	✓
葉珊綿	女	✓	✓	✓	✓	✓	✓	✓
陳財榮	男	✓	✓	✓	✓	✓	✓	✓
賴博司	男	✓	✓	✓	✓	✓	✓	✓
張峻榮	男	✓	✓	✓	✓	✓	✓	✓
陳碩甫	男	✓	✓	✓	✓	✓	✓	✓

註2:會計師獨立性及適任性評估標準：

評估項目	評估結果	是否符合獨立性
一、簽證會計師是否未擔任本公司或關係企業之董事？	是	是
二、簽證會計師是否未為本公司或關係企業之股東？	是	是
三、簽證會計師是否未在本公司或關係企業支薪？	是	是
四、簽證會計師是否確認其所屬聯合會計師事務所已遵循相獨立性之規範。	是	是
五、簽證會計師所屬聯合會計師事務所之共同執業會計師卸任一年以內是否未擔任本公司董事、經理人或對審計案件有重大影響之職務？	是	是
六、簽證會計師並無已連續七年提供本公司審計服務。	是	是
七、簽證會計師是否已符合會計師職業道德規範公報第十號有關獨立性之規範。	是	是
八、簽證會計師及所屬聯合會計師事務所是否如期完成本公司各期財務報告查核。	是	是
九、簽證會計師及所屬聯合會計師事務所是否如期完成海外各期財務報表查核。	是	是
十、簽證會計師及所屬聯合會計師事務所是否如期完成稅務簽證。	是	是

評估結論：安侯建業聯合會計師事務所陳政學會計師與陳燕慧會計師符合本公司獨立性及適任性評估標準，足堪任本公司簽證會計師。

(四)薪資報酬委員會運作情形

1.薪資報酬委員會成員資料

114年12月31日

身分別	條件	專業資格與經驗	獨立性情形	兼任其他公開發行公司薪資報酬委員會成員家數
	姓名			
獨立董事	陳財榮	參閱前述「董事專業資格及獨立董事獨立性資訊揭露」表格		—
獨立董事	賴博司			—
獨立董事	張峻榮			—
獨立董事	陳碩甫			2

2.薪資報酬委員會運作情形資訊

(1)本公司之薪資報酬委員會委員計4人。

(2)本屆委員任期：113年06月25日至116年06月24日，最近年度(114年度)薪資報酬委員會開會4次(A)，委員資格及出席情形如下：

職稱	姓名	實際出席次數 (B)	委託出席次數	實際出席率(%) 【B/A】	備註
召集人	陳財榮	4	0	100%	—
委員	賴博司	4	0	100%	—
委員	張峻榮	4	0	100%	—
委員	陳碩甫	4	0	100%	—

其他應記載事項：

一、董事會如不採納或修正薪資報酬委員會之建議，應敘明董事會日期、期別、議案內容、董事會決議結果以及公司對薪資報酬委員會意見之處理(如董事會通過之薪資報酬優於薪資報酬委員會之建議，應敘明其差異情形及原因)：無。

二、薪資報酬委員會之議決事項，如成員有反對或保留意見且有紀錄或書面聲明者，應敘明薪資報酬委員會日期、期別、議案內容、所有成員意見及對成員意見之處理：無。

(五)推動永續發展執行情形與上市上櫃公司永續發展實務守則差異情形及原因

推動項目	運作情形		與上市上櫃公司永續發展實務守則差異情形及原因																	
	是	否		摘要說明																
一、公司是否建立推動永續發展之治理架構，具設置推動永續發展專(兼)職單位？並由董事會授權高階管理階層處理，及董事會督導情形？	✓		本公司已訂定永續發展實務守則，並已成立永續推動小組運作，同時針對公司治理、溫室氣體盤查及查證執行情形等永續發展相關議題至少一年一次向董事會報告。	無重大差異。																
二、公司是否依重大性原則，進行與公司營運相關之環境、社會及公司治理議題之風險評估，並訂定相關風險管理政策或策略？	✓		本公司已訂定永續發展實務守則，將依實際營運情形增訂規章及守則。	無重大差異。																
三、環境議題				無重大差異。																
(一)公司是否依其產業特性建立合適之環境管理制度？	✓		(一)本公司為善盡保護地球環境的社會責任，均遵行環保規範，並通過ISO 14001及ISO 45001認證。且設有勞工安全衛生人員負責監督、管理相關環保業務，其專責人員皆具相關合格證照。																	
(二)公司是否致力於提升能源使用效率及使用對環境負荷衝擊低之再生物料？	✓		(二)本公司通過ISO 50001能源管理認證致力於提升能源之利用效率、分類回收、廢棄物減量等活動，以維護地球資源及保護環境衛生。																	
(三)公司是否評估氣候變遷對企業現在及未來的潛在風險與機會，並採取相關之因應措施？	✓		(三)公司依營運活動之影響，推動各項節能措施，降低單位能耗，配合政府政策，2025年度節電率目標為1%，2025年度總節電量為 53,065度，年節電率1.51%。 2025年度： 1.老舊冰水機汰換為水冷式變頻滿液式冰水機，約節電4487度/月。 2.更換部分老舊冷氣換成具節能標章變頻式冷氣，每台約節電42度/月。 3.優化空壓機壓力調整保養、冷氣固定保養維護及更換成LED路燈，裝設定時裝置，並宣導隨手關燈、冷氣溫度設定、落實垃圾減量及分類、倡導資源回收及無紙化作業實施電子表單系統等策略，降低公司營運對自然環境之衝擊。																	
(四)公司是否統計過去兩年溫室氣體排放量、用水量及廢棄物總重量，並制定溫室氣體減量、減少用水或其他廢棄物管理之政策？	✓		(三)本公司已統計過去二年溫室氣體排放量、用水量及廢棄物總重量。2024年導入ISO 14064-1溫室氣體盤查標準，並取得查證聲明書，依據ISO 14064-1(2025年審查中)規範進行溫室氣體盤查，致力於提升各項資源之利用效率、分類回收、廢棄物減量等活動，廢棄物皆委託合格處理廠商協助運送處理。 近二年溫室氣體排放量：																	
<table border="1"> <thead> <tr> <th>種類</th> <th>單位</th> <th>2024年</th> <th>2025年</th> </tr> </thead> <tbody> <tr> <td>範疇一(A)</td> <td>公噸CO₂e</td> <td>261.421</td> <td>262.022</td> </tr> <tr> <td>範疇二(B)</td> <td>公噸CO₂e</td> <td>2,251.557</td> <td>1,976.201</td> </tr> <tr> <td>總排放量=(A)+(B)</td> <td>公噸CO₂e</td> <td>2,512.978</td> <td>2,238.223</td> </tr> </tbody> </table>				種類	單位	2024年	2025年	範疇一(A)	公噸CO ₂ e	261.421	262.022	範疇二(B)	公噸CO ₂ e	2,251.557	1,976.201	總排放量=(A)+(B)	公噸CO ₂ e	2,512.978	2,238.223	
種類	單位	2024年	2025年																	
範疇一(A)	公噸CO ₂ e	261.421	262.022																	
範疇二(B)	公噸CO ₂ e	2,251.557	1,976.201																	
總排放量=(A)+(B)	公噸CO ₂ e	2,512.978	2,238.223																	
2025年範疇一、範疇二數據為公司自行統計，尚未經第三方查證機構之查驗證。																				

推動項目	運作情形				與上市上櫃公司永續發展實務守則差異情形及原因																																											
	是	否	摘要說明																																													
			<p>近二年用水量：</p> <table border="1"> <thead> <tr> <th>項目</th> <th>來源/終點</th> <th>單位</th> <th>2024年</th> <th>2025年</th> </tr> </thead> <tbody> <tr> <td>取水量(A)</td> <td>第三方的水</td> <td>百萬公升(C)</td> <td>8.115</td> <td>6.372</td> </tr> <tr> <td>個體營收(B)</td> <td></td> <td>億元(D)</td> <td>11.96</td> <td>9.27</td> </tr> <tr> <td>取水強度(A)/(B)</td> <td></td> <td>(C)/(D)</td> <td>0.68</td> <td>0.69</td> </tr> </tbody> </table> <p>公司各廠區內均使用 100% 自來水水源。 2025 年總取水量為 6.372 百萬公升。 2025 年取水強度為0.69 百萬公升/億元。 2025 年度取水量較 2024 年度下降21.48%。 2025 年度為公司自行統計數據。 本公司每季定期召開環安衛委員會會議並在會議上檢討公司用水量等部分，於自來水出水口加裝節水器及裝設智慧水表檢視各部門用水量，各單位主管及主任委員有共識，逐步減少用水的浪費。本公司期以2022年為基準降低1%為目標，2022年取水強度為1.80百萬公升/億元。 近兩年廢棄物產生、處置移轉及直接處置總表（單位：公噸）</p> <table border="1"> <thead> <tr> <th>項目</th> <th>處理方式（直接處置/處置移轉）</th> <th>2024年</th> <th>2025年</th> </tr> </thead> <tbody> <tr> <td colspan="4">非有害事業廢棄物產生量</td> </tr> <tr> <td>D-0999 汙泥</td> <td>處置移轉/其他回收作業（清運）</td> <td>5.87</td> <td>5.91</td> </tr> <tr> <td>D-1799 廢油</td> <td>處置移轉/其他回收作業（清運）</td> <td>24.13</td> <td>17.47</td> </tr> <tr> <td>D-1801 事業一般性垃圾</td> <td>直接處置/焚化處理（不含能源回收）</td> <td>73.92</td> <td>12</td> </tr> <tr> <td>合計</td> <td></td> <td>103.92</td> <td>35.38</td> </tr> </tbody> </table> <p>註1：數據範圍為健碁於臺灣之所有營運據點。 註2：本公司無有害事業廢棄物，非有害事業廢棄物為D-0999汙泥、D-1799廢油、D-1801一般垃圾。 註3：事業一般性垃圾計算方式(每月):0.5噸(每次清運上限)*2(廠房)*4(次/月)=4噸 註4: 2025年度為公司自行統計數據。 公司製程產出之事業廢棄物遵循「廢棄物管理法」處理，委由主管機關認可之第三方合格廢棄物清理廠商處理，落實廠內資源回收、垃圾分類之工作，建立員工正確的環保觀念，公司將致力於減少或委由合格清理的廠商再利用事業廢棄物的可</p>		項目	來源/終點	單位	2024年	2025年	取水量(A)	第三方的水	百萬公升(C)	8.115	6.372	個體營收(B)		億元(D)	11.96	9.27	取水強度(A)/(B)		(C)/(D)	0.68	0.69	項目	處理方式（直接處置/處置移轉）	2024年	2025年	非有害事業廢棄物產生量				D-0999 汙泥	處置移轉/其他回收作業（清運）	5.87	5.91	D-1799 廢油	處置移轉/其他回收作業（清運）	24.13	17.47	D-1801 事業一般性垃圾	直接處置/焚化處理（不含能源回收）	73.92	12	合計		103.92	35.38
項目	來源/終點	單位	2024年	2025年																																												
取水量(A)	第三方的水	百萬公升(C)	8.115	6.372																																												
個體營收(B)		億元(D)	11.96	9.27																																												
取水強度(A)/(B)		(C)/(D)	0.68	0.69																																												
項目	處理方式（直接處置/處置移轉）	2024年	2025年																																													
非有害事業廢棄物產生量																																																
D-0999 汙泥	處置移轉/其他回收作業（清運）	5.87	5.91																																													
D-1799 廢油	處置移轉/其他回收作業（清運）	24.13	17.47																																													
D-1801 事業一般性垃圾	直接處置/焚化處理（不含能源回收）	73.92	12																																													
合計		103.92	35.38																																													

推動項目	運作情形		與上市上櫃公司永續發展實務守則差異情形及原因
	是	否	
			能性。2023年事業廢棄物回收率為14%，以2023年為基準，公司期望每五年能提升1%。
<p>四、社會議題</p> <p>(一)公司是否依照相關法規及國際人權公約，制定相關之管理政策與程序？</p>	✓	<p>(一) 人權政策</p> <p>為善盡企業社會責任，保障全體員工、客戶及利害關係人之基本人權，健椿尊重並遵循《聯合國世界人權宣言》等國際公認人權規範原則，杜絕任何侵犯及違反人權的行為，並使公司內、外部成員均能獲得合理、平等與有尊嚴的對待。</p> <p>多元與平等：不因性別、年齡、語言、宗教、黨派、身心障礙等而有差別待遇。</p> <p>隱私保護：遵守個人資料保護法規，確保員工個人資料安全。</p> <p>反對歧視、霸凌與性騷擾：採取零容忍政策，並提供匿名申訴管道、懲戒機制。</p> <p>薪資與福利：提供優於法定基本工資之薪酬水準及福利制度。</p> <p>勞動權益：反對奴役制度，亦不僱用童工。</p> <p>健康安全職場：落實ISO 45001職業安全衛生管理標準，防範及降低職災風險。</p> <p>和諧勞資：每季召開勞資會議，致力促進勞資雙方和諧，營造良好勞資關係。</p> <p>申訴舉報：建構完整的申訴管道，含實體信箱、電子郵件機制並行。</p> <p>人權政策相關教育訓練： 公司安排有關人權政策(含勞動法規、職業安全衛生法規、不法侵害及性騷擾)等教育訓練及宣導於114年已訓練240人(次)，240小時。</p> <p>勞動法規宣導：政府頒布的勞動、性平等相關法規，並打造性別平等與多元化的友善工作環境。</p> <p>職業安全衛生法規：宣導職業安全衛生法規，定期實施勞安相關教育訓練、健康促進與關懷。</p> <p>防範不法侵害宣導：內容包含職場不法侵害的案例與樣態，如何預防及通報申訴處理的流程。</p> <p>防範性騷擾宣導：對於任何形式的職場歧視、性騷擾或暴力行為均採取零容忍政策，並提供匿名申訴管道。</p> <p>管理方針</p> <p>人權治理架構：以董事會為最高層級人權治理單位，領導推動人權管理作為。</p> <p>揭露：健椿工業重視人權議題，於官網、永續報告書，揭露人權相關作為。</p> <p>宣導：傳達人權重要性，並重視管理、預防、補救人權侵害相關措施。</p> <p>申訴管道： 實體信箱：彰化縣線西鄉線工路3號 健椿工業股份有限公司 電子郵件信箱：nobullying@kenturn.com.tw 內部EIP信箱：kenturn01</p>	無重大差異。

推動項目	運作情形		與上市上櫃公司永續發展實務守則差異情形及原因										
	是	否											
(二)公司是否訂定及實施合理員工福利措施(包括薪酬、休假及其他福利等),並將經營績效或成果適當反映於員工薪酬?	✓	<p>(二)薪酬與福利</p> <p>1.經營績效反映員工薪酬</p> <p>(1)公司章程所載員工及董事酬勞之成數或範圍 本公司年度如有獲利,應提撥1%至15%為員工酬勞,前述員工酬勞數額中,應提撥不低於50%為基層員工調整薪資或分派酬勞,由董事會決議以股票或現金分派發放,其發放對象包含符合一定條件之從屬公司員工。但公司尚有累積虧損時,應預先保留彌補數額,再依前項比例提撥員工酬勞及董事酬勞。</p> <p>(2)本公司依職務的相對貢獻度,給予合理的薪資報酬,114年度依公司獲利提撥1%至15%為員工酬勞,前述員工酬勞數額中,已提撥不低於50%為基層員工酬勞。</p> <p>2.福利政策</p> <table border="1"> <thead> <tr> <th>項目</th> <th>福利內容</th> </tr> </thead> <tbody> <tr> <td>獎金</td> <td>年終獎金/紅利獎金</td> </tr> <tr> <td>福利補助</td> <td>員工定期健康檢查/團體意外傷害保險/免費供餐(午餐/加班晚餐)/婚喪喜慶補助/生育獎勵金/托育津貼/產學合作學生免費宿舍/廠護固定面談關懷/特約商店優惠/生日禮券/五節禮金/禮品(春節、勞動節、中秋節、父親節、母親節)/介紹獎金/員工旅遊/免費停車/免費制服/免費教育訓練/全廠空調/優於勞基法給假/尾牙活動。</td> </tr> <tr> <td>退休制度</td> <td>依循勞動基準法的規定,成立「勞工退休準備金監督委員會」,新進員工及選擇新制退休金條例的原有員工,提繳每月工資6%至勞保局個人退休帳戶。選擇適用舊制退休金辦法的原有員工及選擇適用新制退休金辦法的原有員工的舊制保留年資,按原員工退休辦法退休金給付標準計算提撥適額的退休準備金至台灣銀行專戶。目前選擇勞退舊制人數約佔全公司5.13%,其他員工皆選擇勞退新制。</td> </tr> <tr> <td>終生學習</td> <td>員工教育訓練 / 提供外部課程及講座資訊 / 證照班,考取證照即加薪</td> </tr> </tbody> </table>	項目	福利內容	獎金	年終獎金/紅利獎金	福利補助	員工定期健康檢查/團體意外傷害保險/免費供餐(午餐/加班晚餐)/婚喪喜慶補助/生育獎勵金/托育津貼/產學合作學生免費宿舍/廠護固定面談關懷/特約商店優惠/生日禮券/五節禮金/禮品(春節、勞動節、中秋節、父親節、母親節)/介紹獎金/員工旅遊/免費停車/免費制服/免費教育訓練/全廠空調/優於勞基法給假/尾牙活動。	退休制度	依循勞動基準法的規定,成立「勞工退休準備金監督委員會」,新進員工及選擇新制退休金條例的原有員工,提繳每月工資6%至勞保局個人退休帳戶。選擇適用舊制退休金辦法的原有員工及選擇適用新制退休金辦法的原有員工的舊制保留年資,按原員工退休辦法退休金給付標準計算提撥適額的退休準備金至台灣銀行專戶。目前選擇勞退舊制人數約佔全公司5.13%,其他員工皆選擇勞退新制。	終生學習	員工教育訓練 / 提供外部課程及講座資訊 / 證照班,考取證照即加薪	
項目	福利內容												
獎金	年終獎金/紅利獎金												
福利補助	員工定期健康檢查/團體意外傷害保險/免費供餐(午餐/加班晚餐)/婚喪喜慶補助/生育獎勵金/托育津貼/產學合作學生免費宿舍/廠護固定面談關懷/特約商店優惠/生日禮券/五節禮金/禮品(春節、勞動節、中秋節、父親節、母親節)/介紹獎金/員工旅遊/免費停車/免費制服/免費教育訓練/全廠空調/優於勞基法給假/尾牙活動。												
退休制度	依循勞動基準法的規定,成立「勞工退休準備金監督委員會」,新進員工及選擇新制退休金條例的原有員工,提繳每月工資6%至勞保局個人退休帳戶。選擇適用舊制退休金辦法的原有員工及選擇適用新制退休金辦法的原有員工的舊制保留年資,按原員工退休辦法退休金給付標準計算提撥適額的退休準備金至台灣銀行專戶。目前選擇勞退舊制人數約佔全公司5.13%,其他員工皆選擇勞退新制。												
終生學習	員工教育訓練 / 提供外部課程及講座資訊 / 證照班,考取證照即加薪												
(三)公司是否提供員工安全與健康之工作環境,並對員工定期實施安全與健康教育?	✓	<p>(三)本公司重視並提供員工安全與健康之工作環境,實施相關教育訓練課程,並通過ISO 14001(效期:2026/08/21)及ISO 45001(效期:2026/08/21)認證。</p> <p>1.職業安全衛生委員會</p>											

推動項目	運作情形		與上市上櫃公司永續發展實務守則差異情形及原因																																					
	是	否																																						
		<p>每季定期召開環安衛委員會，並由總經理擔任主席主持會議事宜。委員會組織中由總經理、職安人員、各部門主管、勞工代表等14人擔任委員其中勞工代表人數共4位，比例為29%。</p> <p>2.職業安全衛生管理系統 本公司已取得職業安全衛生管理系統認證，提供同仁完善的工作安全衛生及健康環境與制度。本公司一廠於112年8月完成ISO45001:2018驗證，目前效期為115年8月21日，115年預計辦理換證，維持管理系統有效性。</p> <p>3.職業安全衛生教育訓練 著重教育訓練與宣導，以期全體同仁了解並預防包括環境永續、火災防治、不健康行為、傷病事件等災害預防之重要性。 (1)新人訓練：總計36人次新進員工接受訓練。 (2)在職訓練：總計516人次位員工接受訓練。</p> <p>4.定期執行事項</p> <table border="1"> <thead> <tr> <th colspan="2">環境與職業安全衛生定期作業</th> </tr> <tr> <th>作業內容及項目</th> <th>施作頻率</th> </tr> </thead> <tbody> <tr> <td>工安廠區巡檢</td> <td>不定期，至少2次/週</td> </tr> <tr> <td>5S稽核巡檢</td> <td>1次/週</td> </tr> <tr> <td>作業環境監測</td> <td>1次/半年</td> </tr> <tr> <td>職業護理師臨場服務</td> <td>6次/月</td> </tr> <tr> <td>職業醫學科專科醫師臨場服務</td> <td>6次/年</td> </tr> <tr> <td>消防安全教育訓練</td> <td>2次/年</td> </tr> <tr> <td>廠內職安法規符合度查核</td> <td>1次/季</td> </tr> <tr> <td>廠內施工巡查</td> <td>不定期</td> </tr> <tr> <td>環境與職業安全衛生委員會</td> <td>每季一次</td> </tr> <tr> <td>環境、安全與衛生講座</td> <td>3場/年</td> </tr> <tr> <td>健康檢查</td> <td>1次/2年</td> </tr> <tr> <td>流感疫苗(函文通知)</td> <td>1次/年</td> </tr> </tbody> </table> <p>5.設備電器安全管理 本公司對於危險性機械及設備均依法管理，並委由合格廠商定期維護保養檢查，並依照職安法定期進行實施自主檢查並相關紀錄保存備查。廠內特殊作業人員為確保其能養成安全作業的習慣，定時安排相關作業人員進行在職教育訓練及特殊作業回訓。定期委由專業電氣技術顧問公司，指派專業技師應用各類專業檢測儀器，實施電氣設備巡查、記錄與追蹤，確保廠區用電設施安全無虞。</p> <table border="1"> <thead> <tr> <th>檢查項目</th> <th>檢查頻率</th> </tr> </thead> <tbody> <tr> <td>高壓電力系統</td> <td>1次/月定期巡檢</td> </tr> <tr> <td>電動堆高機</td> <td>3次/年定期保養，每日檢點</td> </tr> <tr> <td rowspan="2">建築物升降機</td> <td>1次/月 定期保養</td> </tr> <tr> <td>2次/年 申報檢查</td> </tr> </tbody> </table>	環境與職業安全衛生定期作業		作業內容及項目	施作頻率	工安廠區巡檢	不定期，至少2次/週	5S稽核巡檢	1次/週	作業環境監測	1次/半年	職業護理師臨場服務	6次/月	職業醫學科專科醫師臨場服務	6次/年	消防安全教育訓練	2次/年	廠內職安法規符合度查核	1次/季	廠內施工巡查	不定期	環境與職業安全衛生委員會	每季一次	環境、安全與衛生講座	3場/年	健康檢查	1次/2年	流感疫苗(函文通知)	1次/年	檢查項目	檢查頻率	高壓電力系統	1次/月定期巡檢	電動堆高機	3次/年定期保養，每日檢點	建築物升降機	1次/月 定期保養	2次/年 申報檢查	
環境與職業安全衛生定期作業																																								
作業內容及項目	施作頻率																																							
工安廠區巡檢	不定期，至少2次/週																																							
5S稽核巡檢	1次/週																																							
作業環境監測	1次/半年																																							
職業護理師臨場服務	6次/月																																							
職業醫學科專科醫師臨場服務	6次/年																																							
消防安全教育訓練	2次/年																																							
廠內職安法規符合度查核	1次/季																																							
廠內施工巡查	不定期																																							
環境與職業安全衛生委員會	每季一次																																							
環境、安全與衛生講座	3場/年																																							
健康檢查	1次/2年																																							
流感疫苗(函文通知)	1次/年																																							
檢查項目	檢查頻率																																							
高壓電力系統	1次/月定期巡檢																																							
電動堆高機	3次/年定期保養，每日檢點																																							
建築物升降機	1次/月 定期保養																																							
	2次/年 申報檢查																																							

推動項目	運作情形		與上市上櫃公司永續發展實務守則差異情形及原因																		
	是	否		摘要說明																	
			<p>6.作業環境安全評估 同時於作業現場會同臨場醫師及護理人員進行作業現場訪視進行調查及風險評估，確認危害因子及提供改善建議。</p> <p>7.化學品管理 (1) 化學品管理涵蓋從採購到廢棄的過程，採購時要求供應商提供安全資料表、危害標示。 (2) 依據危害性化學品標示及通識規則、毒性化學物質管理法及管制性化學品之指定及運作許可管理辦法等進行查核及標示。 (3) 化學品購入後各單位依據所使用之化學品進行化學品清單置備及定期實施化學品分級管理，並於每半年實施作業環境監測。 (4) 化學品用罄時則委由專業合格廢棄物清除處理廠商進行回收及處理。</p> <p>8.緊急應變與準備 公司訂有緊急搶救的流程，確保同仁發生緊急異常狀況時能依據流程進行通報與搶救作業。並確保人員與周遭鄰近居民的安全及避免災害擴大至廠外。為了減少人員傷害及環境污染，114 年度全廠共進行 4 場次防災演練，參與員工共計202位。</p> <p>9.職業安全衛生績效 114年失能傷害頻率為3.90，失能傷害嚴重率為13。經調查後認定為職業災害，扣除上下班通勤車禍的工傷事故件數共4件，人數4人。其中有2件為輕傷，員工當日即回復上班。廠區發生0次火災，職業病件數為1件，為噪音作業所造成的聽力損失。114年無發生重大職業災害事故，主要災害類型為物體倒塌、崩塌及跌倒。傷害事故發生後立即要求單位改善，並於環安衛委員會會議中進行事故說明，並宣導避免不安全行為。</p>																		
(四)公司是否為員工建立有效之職涯能力發展培訓計畫？	✓		<p>(四)本公司由人資單位規劃與建立有效之職涯能力發展培訓計畫。</p> <p>114年度訓練課程</p> <table border="1"> <thead> <tr> <th>課程類別</th> <th>人數</th> <th>時數</th> </tr> </thead> <tbody> <tr> <td>A年度課程</td> <td>328</td> <td>2507.5</td> </tr> <tr> <td>B內訓課程</td> <td>591</td> <td>1053</td> </tr> <tr> <td>C外訓課程</td> <td>239</td> <td>1057.5</td> </tr> <tr> <td>D新人訓練</td> <td>36</td> <td>288</td> </tr> <tr> <td>合計</td> <td>1194</td> <td>4906</td> </tr> </tbody> </table>	課程類別	人數	時數	A年度課程	328	2507.5	B內訓課程	591	1053	C外訓課程	239	1057.5	D新人訓練	36	288	合計	1194	4906
課程類別	人數	時數																			
A年度課程	328	2507.5																			
B內訓課程	591	1053																			
C外訓課程	239	1057.5																			
D新人訓練	36	288																			
合計	1194	4906																			
(五)對產品與服務之顧客健康與安全、客戶隱私、行銷及標示等議題，公司是否遵循相關法規及國際準則，並制定相關保護消費者或客戶權益政策及申訴程序？	✓		<p>(五)公司產品與服務之行銷及標示，皆遵循相關法規及國際準則，如遵循商標法，且公司精密主軸產品亦通過CE認證，確保機械的安全性與健康標準，使其符合歐盟市場的統一規範，保護消費者及客戶。本公司依ISO等規章制定相關辦法如客戶服務管理辦法、客戶滿意度調查管理辦法等，明訂客戶對產品申訴、抱怨、提案或不滿意時之處理流程，以解決</p>																		

推動項目	運作情形		與上市上櫃公司永續發展實務守則差異情形及原因
	是	否	
			客戶的問題及藉由了解客戶的需求及期望，作為品質系統改善的依據，以期達到永續經營的目標。本公司網頁投資人專區項下利害關係人，提供各利害關係人電話、電子信箱、聯絡窗口等多元化溝通管道。本公司通過ISO 27001資訊安全管理系統，確保客戶及員工的資料處理均獲安全保障。
(六)公司是否訂定供應商管理政策，要求供應商在環保、職業安全衛生或勞動人權等議題遵循相關規範，及其實施情形？	✓		(六)本公司秉持誠信務實的經營理念與供應商往來，並且定期評估供應商，如涉及違反其永續發展政策，且對環境與社會有顯著影響時，得將終止合作關係。本公司與供應商往來前，供應商須提供基本資料，惟對供應商過去有無影響環境與社會紀錄，尚未要求揭露於廠商基本資料中，未來研擬納入評估範圍。
五、公司是否參考國際通用之報告書編製準則或指引，編製永續報告書等揭露公司非財務資訊之報告書？前揭報告書是否取得第三方驗證單位之確信或保證意見？	✓		(一)本公司已編制2024年永續報告書，並取得第三方驗證單位之確信揭露於公司網站。
六、公司如依據「上市上櫃公司永續發展實務守則」定有本身永續發展守則者，請敘明其運作與所定守則之差異情形： 本公司依據「上市上櫃公司永續發展實務守則」已訂定「永續發展實務守則」運作情形： (一) 中部大專院校(勤益科大、彰師大、靜宜大學)產學合作，推動人才作育計畫。 (二) 持續關懷鄉里認養路燈120盞。 (三) 捐贈彰化縣消防局大城分隊警備車乙輛。 (四) 為祈求公司與員工生活、工作能吉祥平安，贊普彰濱工業區中元普渡廠商聯合祈安植福法會。			
七、其他有助於瞭解推動永續發展執行情形之重要資訊： (一)配合政府法規與推動計畫：為每位員工投保勞健保，提撥退休金；依法僱用身心障礙人員，確保身心障礙人員的就業權並提供鄰近地區人員有優先就業機會。 (二)就環保方面悉遵守法規規範，致力落實環境保護相關作業。			

上市上櫃公司氣候相關資訊

項目	執行情形
1.敘明董事會與管理階層對於氣候相關風險與機會之監督及治理。	本公司董事會為氣候相關議題的最高治理單位，負責監督與管理氣候相關風險與機會，並推動本公司整體氣候策略與政策。董事會將氣候議題納入公司治理與經營戰略的重要考量，與氣候風險管理融入組織文化中，且不定期討論氣候風險議題，評估及持續監督各項風險管理機制的執行。
2.敘明所辨識之氣候風險與機會如何影響企業之業務、策略及財務(短期、中期、長期)。	本公司現正執行2025年永續報告書編制規劃，初步判定風險與機會如下，實際內容以2026年揭露2025年之永續報告書為準。 短期風險：原物料成本上漲、碳費徵收。 短期機會：更有效率生產。 中期風險：研發產品和服務。 中期機會：配合可控供應商測試與應用新材料或新製程。 業務及策略影響：提升節能減碳專案降低溫室氣體排放，並開發低碳產品與創新拓產業務。
3.敘明極端氣候事件及轉型行動對財務之影響。	極端氣候事項：依公司廠區分布位置未來面對旱災、平均氣溫上升及海平面上升受影響低，而面對強烈颱風，造成財務損失

項目	執行情形
	機率為中低，但對財務影響等極為低，另供應鏈因設有安全庫存，影響為中低。 轉型行動：執行節能減碳專案、汰換高耗能設備與提高穩定電力品質等節能工程來降低溫室氣體排放、提升生產能力及降低產品使用之耗電量。供應鏈則採取永續與增加資源替代廠商，降低中斷風險。
4.敘明氣候風險之辨識、評估及管理流程如何整合於整體風險管理制度。	本公司已成立ESG工作小組，持續辨識氣候變遷相關討論議題與評估該項之衝擊程度及財務影響，並規劃出因應對策。
5.若使用情境分析評估面對氣候變遷風險之韌性，應說明所使用之情境、參數、假設、分析因子及主要財務影響。	本公司為響應永續發展，避免極端天氣造成公司營運終止，本公司將在未來規劃導入氣候情境分析，評估營運據點的氣候變遷風險。
6.若有因應管理氣候相關風險之轉型計畫，說明該計畫內容，及用於辨識及管理實體風險及轉型風險之指標與目標。	本公司將根據營運狀況持續分析氣候風險與機會並規劃管理方針，根據廠區需求逐步汰換高耗能設備，降低因原料不足導致的生產風險。
7.若使用內部碳定價作為規劃工具，應說明價格制定基礎。	無此情形。
8.若有設定氣候相關目標，應說明所涵蓋之活動、溫室氣體排放範疇、規劃期程，每年達成進度等資訊；若使用碳抵換或再生能源憑證(RECs)以達成相關目標，應說明所抵換之減碳額度來源及數量或再生能源憑證(RECs)數量。	依金融監督管理委員會111年3月發布之「上市櫃公司永續發展路徑圖」，本公司屬實收資本額50億元以下之公司，將依主管機關發布之參考指引及相關規定，持續控管溫室氣體盤查及查證揭露時程之完成時間。
9.溫室氣體盤查及確信情形與減量目標、策略及具體行動計畫(另填於1-1及1-2)。	本公司將於2026年揭露2025永續報告書上揭露上述資訊。

1-1 最近二年度公司溫室氣體盤查及確信情形

1-1-1 溫室氣體盤查資訊

敘明溫室氣體最近兩年度之排放量(公噸 CO ₂ e)、密集度(公噸 CO ₂ e/百萬元)及資料涵蓋範圍。			
本公司已統計過去二年溫室氣體排放量。2024年導入ISO 14064-1溫室氣體盤查標準，並取得查證聲明書，依據ISO 14064-1(2025年審查中)規範進行溫室氣體盤查。			
<u>近二年溫室氣體排放量：</u>			
種類	單位	2024年	2025年
範疇一(A)	公噸CO ₂ e	261.421	262.022
範疇二(B)	公噸CO ₂ e	2,251.557	1,976.201
總排放量 =(A)+(B)	公噸CO ₂ e	2,512.978	2,238.223
2025年範疇一、範疇二數據為公司自行統計，尚未經第三方查證機構之查驗證。			

1-1-2 溫室氣體確信資訊：不適用

1-2 溫室氣體減量目標、策略及具體行動計畫：不適用

(六)履行誠信經營情形及與上市上櫃公司誠信經營守則差異情形及原因

評估項目	運作情形		與上市上櫃公司誠信經營守則差異情形及原因	
	是	否		摘要說明
<p>一、訂定誠信經營政策及方案</p> <p>(一)公司是否制定經董事會通過之誠信經營政策，並於規章及對外文件中明示誠信經營之政策、作法，以及董事會與高階管理階層積極落實經營政策之承諾？</p> <p>(二)公司是否建立不誠信行為風險之評估機制，定期分析及評估營業範圍內具較高不誠信行為風險之營業活動，並據以訂定防範不誠信行為方案，且至少涵蓋「上市上櫃公司誠信經營守則」第七條第二項各款行為之防範措施？</p> <p>(三)公司是否於防範不誠信行為方案內明定作業程序、行為指南、違規之懲戒及申訴制度，且落實執行，並定期檢討修正前揭方案？</p>	<p>✓</p> <p>✓</p> <p>✓</p>		<p>(一)本公司誠信經營守則業經105年12月08日董事會核准訂定，並經107年03月28日董事會核准修訂，其中明訂本公司董事會成員及管理階層於執行業務時應盡善良管理人之注意義務，審慎行使職權，以落實誠信經營政策之承諾。另，本公司亦將誠信經營守則公布於公司內部規章且於公司網站公開揭露。</p> <p>(二)本公司已建立有效之會計制度及內部控制制度，並訂有道德行為準則、誠信經營作業程序及行為指南，以防範行賄及收賄、提供非法政治獻金等「上市上櫃公司誠信經營守則」第七條第二項各款不誠信行為情事發生。</p> <p>(三)本公司誠信經營作業程序及行為指南亦經110年03月25日董事會核准訂定，其具體規範本公司人員於執行業務時應注意遵循誠信經營政策之事項，並視實際執行情形檢討修正防範措施是否有效運作之機制。</p>	無重大差異。
<p>二、落實誠信經營</p> <p>(一)公司是否評估往來對象之誠信紀錄，並於其與往來交易對象簽訂之契約中明定誠信行為條款？</p> <p>(二)公司是否設置隸屬董事會之推動企業誠信經營專責單位，並定期(至少一年一次)向董事會報告其誠信經營政策與防範不誠信行為方案及監督執行情形？</p>	<p>✓</p> <p>✓</p>		<p>(一)本公司對往來之客戶及供應商均有評核機制，並秉持誠信務實的經營理念與廠商及客戶往來。</p> <p>(二)本公司尚未配置專職單位，目前財會部為企業誠信經營兼職單位推動該項運作，未來視公司發展情形再行組織調整。本公司(至少一年一次)於114年11月4日向董事會報告誠信經營之執行情形。</p> <p>誠信經營政策: 為強化本公司誠信經營之企業文化及健全發展，依「上市上櫃公司誠信經營守則」訂定誠信經營守則、公司防範內線交易管理辦法，落實誠信經營政策，積極防範不誠信之行為。本公司當年度落實禁止內線交易之具體情形： 一、本公司當年度新進員工於報到當日，須接受本公司「誠信經營守則」、「公司防範內線交易管理辦法」教育訓練，並簽屬誠信經</p>	無重大差異。

評估項目	運作情形			與上市上櫃公司誠信經營守則差異情形及原因												
	是	否	摘要說明													
			<p>營聲明書。</p> <p>二、依公司防範內線交易管理辦法，禁止董事或員工等內部人利用市場上未公開資訊買賣有價證券，內容包括董事不得於年度財務報告公告前三十日，和每季財務報告公告前十五日之封閉期間交易其股票。</p> <p>三、本公司於當次董事會結束後，均會現場通知全體董事，下次董事會開會日期及財務報告公告前之封閉期間。並於封閉期間開始前一日再次，公司治理人員會再次以E-mail提醒，避免董事誤觸該規範。</p> <p>四、教育訓練如下：</p> <table border="1"> <thead> <tr> <th>日期</th> <th>課程主體</th> <th>時數</th> <th>參加人次</th> </tr> </thead> <tbody> <tr> <td>114/03</td> <td>誠信經營守則(含防範內線交易)</td> <td>0.5小時</td> <td>全體員工</td> </tr> <tr> <td>114/11</td> <td>誠信經營守則(含防範內線交易)</td> <td>0.5小時</td> <td>10人(全體董事與一線主管)</td> </tr> </tbody> </table>	日期	課程主體	時數	參加人次	114/03	誠信經營守則(含防範內線交易)	0.5小時	全體員工	114/11	誠信經營守則(含防範內線交易)	0.5小時	10人(全體董事與一線主管)	
日期	課程主體	時數	參加人次													
114/03	誠信經營守則(含防範內線交易)	0.5小時	全體員工													
114/11	誠信經營守則(含防範內線交易)	0.5小時	10人(全體董事與一線主管)													
<p>(三)公司是否制定防止利益衝突政策、提供適當陳述管道，並落實執行？</p> <p>(四)公司是否為落實誠信經營已建立有效的會計制度、內部控制制度，並由內部稽核單位依不誠信行為風險之評估結果，擬訂相關稽核計畫，並據以查核防範不誠信行為方案之遵循情形，或委託會計師執行查核？</p> <p>(五)公司是否定期舉辦誠信經營之內、外部之教育訓練？</p>	<p>✓</p> <p>✓</p> <p>✓</p>		<p>(三)本公司企業經營理念為誠信務實，健樁人依此為對外往來之行為準則。</p> <p>(四)本公司訂定有內部稽核計畫，內部稽核單位均依稽核計畫執行各項查核作業。</p> <p>(五)新進人員訓練時會特別聲明公司誠信經營原則。公司採購部門亦不定期向供應商宣導本公司誠信經營原則，並將誠信經營融入於企業文化中，不時於各會議中宣導。</p>													
<p>三、公司檢舉制度之運作情形</p> <p>(一)公司是否訂定具體檢舉及獎勵制度，並建立便利檢舉管道，及針對被檢舉對象指派適當之受理專責人員？</p> <p>(二)公司是否訂定受理檢舉事項之調查標準作業程序、調查完成後應採取之後續措施及相關保密機制？</p> <p>(三)公司是否採取保護檢舉人不因檢舉而遭受不當處置之措施？</p>	<p>✓</p> <p>✓</p> <p>✓</p>		<p>(一)本公司內部溝通管道順暢，如有行為偏差員工將按工作守則處置。</p> <p>(二)本公司道德行為準則、誠信經營作業程序及行為指南明定檢舉陳報流程，並承諾對陳報人及檢附證據予以保密。</p> <p>(三)本公司至今未有該情事發生，未來如遇此況將以保密方式處理。</p>	無重大差異。												
<p>四、加強資訊揭露</p> <p>(一)公司是否於其網站及公開資訊觀測站，揭露其所定誠信經營守則內容及推動成效？</p>	<p>✓</p>		<p>(一)本公司訂有誠信經營守則，公司網站上亦有相關訊息揭露。</p>	無重大差異。												
<p>五、公司如依據「上市上櫃公司誠信經營守則」定</p>																

評估項目	運作情形		與上市上櫃公司誠信經營守則差異情形及原因
	是	否	
有本身之誠信經營守則者，請敘明其運作與所定守則之差異情形：無。			
六、其他有助於瞭解公司誠信經營運作情形之重要資訊：(如公司檢討修正其訂定之誠信經營守則等情形)：本公司遵守公司法、證券交易法、上市上櫃相關規章等法令規範，落實誠信經營之道。			

(七)其他足以增進對公司治理運作情形瞭解之重要資訊，得一併揭露：

- 1.本公司董事皆已按法令規定完成當年度持續進修時數。
- 2.本公司董事皆已向保險公司投保董事責任保險。

(八)內部控制制度執行狀況

1.內部控制聲明書



健椿工業股份有限公司
內部控制制度聲明書

日期：115 年 03 月 05 日

本公司民國 114 年度之內部控制制度，依據自行評估的結果，謹聲明如下：

- 一、本公司確知建立、實施和維護內部控制制度係本公司董事會及經理人之責任，本公司業已建立此一制度。其目的係在對營運之效果及效率(含獲利、績效及保障資產安全等)、報導具可靠性、及時性、透明性及符合相關規範暨相關法令規章之遵循等目標的達成，提供合理的確保。
- 二、內部控制制度有其先天限制，不論設計如何完善，有效之內部控制制度亦僅能對上述三項目標之達成提供合理的確保；而且，由於環境、情況之改變，內部控制制度之有效性可能隨之改變。惟本公司之內部控制制度設有自我監督之機制，缺失一經辨認，本公司即採取更正之行動。
- 三、本公司係依據「公開發行公司建立內部控制制度處理準則」(以下簡稱「處理準則」)規定之內部控制制度有效性之判斷項目，判斷內部控制制度之設計及執行是否有效。該「處理準則」所採用之內部控制制度判斷項目，係為依管理控制之過程，將內部控制制度劃分為五個組成要素：1.控制環境，2.風險評估，3.控制作業，4.資訊與溝通，及 5.監督作業。每個組成要素又包括若干項目。前述項目請參見「處理準則」之規定。
- 四、本公司業已採用上述內部控制制度判斷項目，評估內部控制制度之設計及執行的有效性。
- 五、本公司基於前項評估結果，認為本公司於民國 114 年 12 月 31 日的內部控制制度(含對子公司之監督與管理)，包括瞭解營運之效果及效率目標達成之程度、報導係屬可靠、及時、透明及符合相關規範暨相關法令規章之遵循有關的內部控制制度等之設計及執行係屬有效，其能合理確保上述目標之達成。
- 六、本聲明書將成為本公司年報及公開說明書之主要內容，並對外公開。上述公開之內容如有虛偽、隱匿等不法情事，將涉及證券交易法第二十條、第三十二條、第一百七十一條及第一百七十四條等之法律責任。
- 七、本聲明書業經本公司民國 115 年 03 月 05 日董事會通過，出席董事 6 人中，有 0 人持反對意見，餘均同意本聲明書之內容，併此聲明。

健椿工業股份有限公司

董事長：世大茂投資(股)公司



葉冠姁

總經理：葉冠姁



2.委託會計師專案審查內部控制制度者，應揭露會計師審查報告：不適用。

(九)最近年度及截至年報刊印日止，股東會及董事會之重要決議

1.股東會重要決議

開會日期	重要決議事項	執行情形
114.06.26 114年 股東常會	1. 承認一一三年度營業報告書及財務報表案。 2. 承認一一三年度盈餘分配案。	股東會決議通過，並已公告於公開資訊觀測站及本公司網站。 股東會決議分配股東紅利-現金每股配發 1.2 元，除息基準日為 114 年 07 月 30 日，現金股利發放日為 114 年 08 月 19 日，已全數發放。

2.董事會重要決議

開會日期	重要決議事項
114.01.16 第十七屆 第五次	1.本公司經理人年終獎金等各項薪酬項目彙總報酬案。 2.擬制定本公司預先核准非確信服務政策之一般性原則。 3.本公司簽證會計師之委任、獨立性及適任性評估案。
114.03.06 第十七屆 第六次	1.本公司 113 年度員工酬勞及董事酬勞分派案。 2.本公司薪資報酬委員會審議之各項薪資報酬項目案。 3.本公司 113 年度營業報告書及財務報表。 4.本公司 113 年度盈餘分配案。 5.擬出具本公司 113 年度內部控制制度設計及執行均有效之『內部控制制度聲明書』案。 6.修訂本公司「公司章程」案。 7.訂定本公司 114 年股東常會相關事宜。
114.05.06 第十七屆 第七次	1.本公司 114 年度第 1 季財務報告案。 2.本公司依主管機關之規範，定義基層員工之範圍。
114.08.12 第十七屆 第八次	1.本公司 114 年度第 2 季財務報告案。 2.本公司 113 年度永續報告書案。 3.為配合法令擬修訂本公司「永續報告書編制及確信管理辦法」、「融資循環」、「薪工循環」管理辦法。
114.11.04 第十七屆 第九次	1.本公司 114 年度第 3 季財務報告。 2.民國 115 年度稽核計畫案。 3.民國 115 年度預算案。 4.為配合法令擬修訂本公司「防範內線交易管理辦法」、「電腦化資訊系統處理作業循環」管理辦法。 5.本公司擬向台灣中小企業銀行申請機械設備借款融資案。
114.11.27 第十七屆 第十次	1.本公司總經理異動案。 2.本公司新任經理人案。
115.01.27 第十七屆 第十一次	1.本公司發言人異動案。 2.本公司經理人年終獎金等各項薪酬項目彙總案。 3.擬制定本公司預先核准非確信服務政策之一般性原則。 4.本公司擬修訂「印鑑作業管理辦法」部分條文。 5.提請董事會授權印鑑(經濟部大小章、銀行大小章)保管人事宜案。
115.03.05 第十七屆 第十二次	1.本公司 114 年度員工酬勞及董事酬勞分派案。 2.本公司薪資報酬委員會審議之各項薪資報酬項目案。 3.本公司 114 年度營業報告書及財務報表。 4.本公司 114 年度盈餘分配案。 5.擬出具本公司 114 年度內部控制制度聲明書。 6.本公司簽證會計師之委任、獨立性及適任性評估案。 7.訂定本公司 115 年股東常會相關事宜。 8.本公司擬向台灣中小企業銀行申請借款融資案。
115.05.12 第十七屆 第十三次	1.本公司 115 年第 1 季財務報告案。 2.本公司財務主管任命案。 3.本公司會計主管任命案。 4.本公司擬修訂「財務及非財務資訊管理辦法」、「銷售及收款循環」、「對子公司監控管理辦

開會日期	重要決議事項
	法」部分條文。

(十)最近年度及截至年報刊印日止，董事或監察人對董事會通過重要決議有不同意見且有紀錄或書面聲明者，其主要內容：無。

四、簽證會計師公費資訊

(一)會計師公費資訊

會計師事務所名稱	會計師姓名	查核期間	備註
安侯建業聯合會計師事務所	陳政學 陳燕慧	114.01.01~114.12.31	—

金額單位：新台幣千元

會計師事務所名稱	會計師姓名	會計師查核期間	審計公費	非審計公費(註)	合計	備註
安侯建業聯合會計師事務所	陳政學	114 年度	1,280	980	2,260	—
	陳燕慧					

註：係稅務簽證服務、英文財報翻譯服務及永續報告服務。

(一)更換會計師事務所且更換年度所給付之審計公費較更換前一年度之審計公費減少者，應揭露更換前後審計公費金額及原因：無。

(二)審計公費較前一年度減少達百分之十以上者，應揭露審計公費減少金額、比例及原因：無。

五、更換會計師資訊：無。

六、公司之董事長、總經理、負責財務或會計事務之經理人，最近一年內曾任職於簽證會計師所屬事務所或其關係企業者之資訊：無。

七、最近年度及截至年報刊印日止，董事、監察人、經理人及持股比例超過百分之十之股東股權移轉及股權質押變動情形：

(一)董事、監察人、經理人及大股東股權變動情形

單位：股

職稱	姓名	114 年度		115 年度截至 4 月 25 日止	
		持有股數 增(減)數	質押股數 增(減)數	持有股數 增(減)數	質押股數 增(減)數
董事長 暨 10%大股東	世大茂投資(股)公司	15,000	—	—	—
	代表人：葉蔡秀華	(67,310)	—	—	—
副董事長	鎔穩投資(股)公司	10,000	—	—	—
	代表人：葉冠妘	26,924	—	—	—
董事	葉珊綿	26,924	—	—	—
獨立董事	陳財榮	—	—	—	—
獨立董事	賴博司	—	—	—	—
獨立董事	張峻榮	—	—	—	—
獨立董事	陳碩甫	—	—	—	—
總裁	葉橫燦	(67,310)	—	—	—
總經理	葉冠妘	26,924	—	—	—
副總	葉珊綿	26,924	—	—	—
協理	蔡俊銘	—	—	—	—
財務長	蘇朝慶	—	—	—	—

(二)股權移轉資訊

姓名	股權移轉原因	交易日期	交易相對人	交易相對人與公司、董事、監察人、經理人及持股比例超過百分之十股東之關係	股數	交易價格
葉橫燦	贈與	114/11/13	葉儒潔	父女	13,462	—
葉橫燦	贈與	114/11/13	葉展碩	父子	13,462	—
葉橫燦	贈與	114/11/13	葉玲君	父女	13,462	—
葉橫燦	贈與	114/11/13	葉冠妘	父女	13,462	—
葉橫燦	贈與	114/11/13	葉珊綿	父女	13,462	—
葉蔡秀華	贈與	114/11/13	葉儒潔	母女	13,462	—
葉蔡秀華	贈與	114/11/13	葉展碩	母子	13,462	—
葉蔡秀華	贈與	114/11/13	葉玲君	母女	13,462	—
葉蔡秀華	贈與	114/11/13	葉冠妘	母女	13,462	—
葉蔡秀華	贈與	114/11/13	葉珊綿	母女	13,462	—

(三)股權質押資訊

姓名	質押變動原因	變動日期	交易相對人	交易相對人與公司、董事、監察人、經理人及持股比例超過百分之十股東之關係	股數	持股比率	質押比率	質借(贖回)金額
無								

八、持股比例占前十名之股東，其相互間為關係人或為配偶、二親等以內之親屬關係之資訊

115年04月25日；單位：股

姓名	本人持有股份		配偶、未成年子女持有股份		利用他人名義合計持有股份		前十大股東相互間具有關係人或為配偶、二親等以內之親屬關係者，其名稱或姓名及關係。		備註
	股數	持股比例	股數	持股比例	股數	持股比例	名稱(或姓名)	關係	
葉蔡秀華	10,381,669	17.74	2,912,518	4.98	1,908,691	3.26	葉橫燦 葉珊綿 葉冠姁 葉玲君 葉展碩 葉儒潔	配偶 母女 母女 母女 母子 母女	—
世大茂投資(股)公司 代表人:葉橫燦	7,073,000	12.09	—	—	—	—	葉蔡秀華 葉珊綿 葉冠姁 葉玲君 葉展碩 葉儒潔	配偶 父女 父女 父女 父子 父女	—
貝咨投資(股)公司 代表人:葉儒潔	3,603,804	6.16	—	—	—	—	葉橫燦 葉蔡秀華 葉珊綿 葉冠姁 葉玲君 葉展碩	父女 母女 姊妹 姊妹 姊妹 姊妹	—
鎔穩投資(股)公司 代表人:葉橫燦	3,561,979	6.09	—	—	—	—	葉蔡秀華 葉珊綿 葉冠姁 葉玲君 葉展碩 葉儒潔	配偶 父女 父女 父女 父子 父女	—
葉橫燦	2,912,518	4.98	10,381,669	17.74	10,634,979	18.18	葉蔡秀華 葉珊綿 葉冠姁 葉玲君 葉展碩 葉儒潔	配偶 父女 父女 父女 父子 父女	—
仁右國際(股)公司 代表人:葉蔡秀華	1,908,691	3.26	—	—	—	—	葉橫燦 葉珊綿 葉冠姁 葉玲君 葉展碩 葉儒潔	配偶 母女 母女 母女 母子 母女	—
點靈(股)公司 代表人:葉展碩	1,018,000	1.74	—	—	—	—	葉橫燦 葉蔡秀華 葉珊綿 葉冠姁 葉玲君 葉儒潔	父子 母子 姊弟 姊弟 姊弟 兄妹	—
葉珊綿	1,014,626	1.73	3,000	0.01	—	—	葉橫燦 葉蔡秀華 葉冠姁 葉玲君 葉展碩 葉儒潔	父女 母女 姊妹 姊妹 姊弟 姊妹	—
葉冠姁	808,687	1.38	—	—	—	—	葉橫燦 葉蔡秀華 葉珊綿	父女 母女 姊妹	—

115年04月25日；單位：股

姓名	本人持有股份		配偶、未成年子女持有股份		利用他人名義合計持有股份		前十大股東相互間具有關係人或為配偶、二親等以內之親屬關係者，其名稱或姓名及關係。		備註
	股數	持股比例	股數	持股比例	股數	持股比例	名稱(或姓名)	關係	
							葉玲君 葉展碩 葉儒潔	姊妹 姊弟 姊妹	
葉玲君	807,957	1.38	—	—	—	—	葉橫燦 葉蔡秀華 葉珊綿 葉冠姘 葉展碩 葉儒潔	父女 母女 姊妹 姊妹 姊弟 姊妹	—

九、公司、公司之董事、監察人、經理人及公司直接或間接控制之事業對同一轉投資事業之持股數，並合併計算綜合持股比例：無。

參、募資情形

一、資本及股份

(一)股本來源

1.股本形成：

115年04月25日；單位：千股、新台幣千元

年/月	發行價格 (元)	核定股本		實收股本		備註		
		股數 (千股)	金額 (千元)	股數 (千股)	金額 (千元)	股本來源	以現金以外財產抵充股款者	其他
72/12	10	100	1,000	100	1,000	現金設立	無	註 1
80/10	10	500	5,000	500	5,000	現金增資 4,000 千元	無	註 2
85/08	10	2,000	20,000	2,000	20,000	現金增資 15,000 千元	無	註 3
92/11	10	4,620	46,200	4,620	46,200	現金增資 26,200 千元	無	註 4
94/10	10	6,020	60,200	6,020	60,200	現金增資 14,000 千元	無	註 5
98/12	10	6,370	63,700	6,370	63,700	盈餘轉增資 3,500 千元	無	註 6
99/09	10	10,000	100,000	10,000	100,000	盈餘轉增資 4,981 千元 債權抵繳股款 31,319 千元	無	註 7
100/07	10	13,600	136,000	13,600	136,000	盈餘轉增資 22,350 千元 現金增資 13,650 千元	無	註 8
101/09	10	18,600	186,000	18,600	186,000	盈餘轉增資 50,000 千元	無	註 9
102/07	10	20,700	207,000	20,700	207,000	盈餘轉增資 21,000 千元	無	註 10
103/05	10	32,800	328,000	32,800	328,000	盈餘轉增資 40,420 千元 現金增資 80,580 千元	無	註 11
104/06	10	50,000	500,000	38,440	384,400	盈餘轉增資 49,200 千元	無	註 12
	員工酬勞轉增資 7,200 千元							
105/07	10	50,000	500,000	42,614	426,142	盈餘轉增資 38,440 千元	無	註 13
	20.44					員工酬勞轉增資 3,302 千元		
105/10	10	50,000	500,000	47,564	475,642	現金增資 49,500 千元	無	註 14
106/08	10	80,000	800,000	50,112	501,124	盈餘轉增資 23,782 千元	無	註 15
	35.29					員工酬勞轉增資 1,700 千元		
107/07	10	80,000	800,000	58,521	545,024	現金增資 43,900 千元	無	註 16
107/08	10	80,000	800,000	40,192	585,216	盈餘轉增資 37,585 千元	無	註 17
	34.52					員工酬勞轉增資 2,607 千元		

註 1：建設廳 72 年 12 月 14 日 72 建三字第 241831 號函核准。

註 2：建設廳 80 年 10 月 03 日 80 建三丙字第 351959 號函核准。

註 3：建設廳 85 年 08 月 31 日 85 建三字第 223974 號函核准。

註 4：經濟部 92 年 11 月 25 日經授中字第 09233017551 號函核准。

註 5：經濟部 94 年 10 月 07 日經授中字第 09432968890 號函核准。

註 6：經濟部 98 年 12 月 23 日經授中字第 09835174570 號函核准。

註 7：經濟部 99 年 09 月 28 日經授中字第 09932630040 號函核准。

註 8：經濟部 100 年 07 月 22 日經授中字第 10032292110 號函核准。

註 9：經濟部 101 年 09 月 28 日經授中字第 10132547710 號函核准。

註 10：經濟部 102 年 07 月 29 日經授中字第 10233761300 號函核准。

註 11：經濟部 103 年 05 月 22 日經授中字第 10333352480 號函核准。

註 12：經濟部 104 年 06 月 04 日經授中字第 10433414320 號函核准。

註 13：經濟部 105 年 07 月 20 日經授中字第 10534167050 號函核准。

註 14：經濟部 105 年 10 月 13 日經授中字第 10534379650 號函核准。

註 15：經濟部 106 年 08 月 22 日經授商字第 10601115420 號函核准。

註 16：經濟部 107 年 07 月 04 日經授商字第 10701067720 號函核准。

註 17：經濟部 107 年 08 月 31 日經授商字第 10701110810 號函核准。

2.已發行之股份種類：

114年04月28日；單位：股

股份種類	核定股本			備註
	流通在外股數	未發行股份	合計	
記名普通股	58,521,619	21,478,381	80,000,000	上櫃股票

3.總括申報制度相關資訊：無。

(二)主要股東名單：

115年04月25日

主要股東名稱	股份	持有股數(股)	持股比例(%)
葉蔡秀華		10,381,669	17.74%
世大茂投資股份有限公司		7,073,000	12.09%
貝咨投資股份有限公司		3,603,804	6.16%
鎔穩投資股份有限公司		3,561,979	6.09%
葉橫燦		2,912,518	4.98%
仁右國際股份有限公司		1,908,691	3.26%
點靈股份有限公司		1,018,000	1.74%
葉珊綿		1,014,626	1.73%
葉冠姘		808,687	1.38%
葉玲君		807,957	1.38%

(三)公司股利政策及執行狀況

1.公司章程所定之股利政策：

- (1)本公司年度如有獲利，應提撥 1%至 15%為員工酬勞，前述員工酬勞數額中，應提撥不低於 50%為基層員工調整薪資或分派酬勞，由董事會決議以股票或現金分派發放，其發放對象包含符合一定條件之從屬公司員工；本公司得以上開獲利數額，由董事會決議提撥不高於 5%之董事酬勞。員工酬勞及董事酬勞分派案應提股東會報告。但公司尚有累積虧損時，應預先保留彌補數額，再依前項比例提撥員工酬勞及董事酬勞。
- (2)本公司每年決算如有盈餘，應先提繳稅捐，彌補往年虧損，次提存 10%為法定盈餘公積，但法定盈餘公積累積已達資本總額時，不在此限，並依法令規定或營運必要提列或迴轉特別盈餘公積，如尚有餘額時，由董事會得就該餘額併同以往年度之累積未分配盈餘擬具股東紅利分派議案，提請股東會決議分派之。
- (3)本公司股利政策係考量以公司永續經營、穩定成長及維護股東權益、健全財務結構為目標，由董事會依公司資金需求擬訂盈餘分配案。若公司股東會決議發放股東股利時，現金股利之分派比率以不得低於股東紅利總額 10%，惟此項盈餘分派之種類及比率得視當年度實際獲利及資金狀況，由董事會擬具分配方案後，經股東會決議調整之。

2.本次股東會擬議股利分派之情形

本公司 115 年 03 月 05 日董事會決議，本公司本次股東會擬議分配股東紅利-現金新台幣 11,704 千元，每股配發 0.2 元。嗣後如因本公司股本變動，以致影響流通在外

股份數量，股東配息比率因此發生變動者，擬請股東會授權董事長全權處理之。

3.預期股利政策將有重大變動時，應加以說明：本公司股利政策並無重大變動。

(四)本次股東會擬議之無償配股對公司營業績效及每股盈餘之影響：本公司未辦理無償配股，故不適用。

(五)員工酬勞及董事酬勞：

1.公司章程所載員工及董事酬勞之成數或範圍

(1)本公司年度如有獲利，應提撥 1%至 15%為員工酬勞，前述員工酬勞數額中，應提撥不低於 50%為基層員工調整薪資或分派酬勞，由董事會決議以股票或現金分派發放，其發放對象包含符合一定條件之從屬公司員工。

(2)本公司得以上開獲利數額，由董事會決議提撥不高於 5%之董事酬勞。

(3)員工酬勞及董事酬勞分派案應提股東會報告。但公司尚有累積虧損時，應預先保留彌補數額，再依前項比例提撥員工酬勞及董事酬勞。

2.本期估列員工及董事酬勞金額之估列基礎、以股票分派之員工酬勞之股數計算基礎及實際分派金額若與估列數有差異時之會計處理：

本年度估列員工及董事酬勞係以章程所定之成數為估列基礎，按一定比例提列員工及董事酬勞金額，並認列為當期之費用；嗣後股東會決議實際配發金額與估列數有差異時，則列為股東會決議年度之損益。

3.董事會通過分派酬勞情形：

本公司 114 年度盈餘分派議案，於 115 年 03 月 05 日經董事會決議通過，擬議盈餘分配情形如下：

(1)以現金或股票分派之員工酬勞及董事酬勞金額：

分派員工現金酬勞新台幣4,600千元、董事酬勞新台幣630千元。與認列費用年度未有差異。

(2)以股票分派之員工酬勞金額及占本期個體或個別財務報告稅後純益及員工酬勞總額合計數之比例：本公司並未以股票分派員工酬勞，故不適用。

4.前一年度員工及董事酬勞之實際分派情形（包括分派股數、金額及股價）、其與認列員工及董事酬勞有差異者並應敘明差異數、原因及處理情形：

	股東會決議金額 (千元)	實際發放金額 (千元)	差異數	差異原因及處理情形
董事酬勞	3,200	3,200	0	無
員工酬勞	19,500	19,500	0	無

(六)公司買回本公司股份情形：無。

二、公司債辦理情形：無。

三、特別股辦理情形：無。

四、海外存託憑證辦理情形：無。

五、員工認股權憑證辦理情形：無。

六、限制員工權利新股辦理情形：無。

七、併購或受讓他公司股份發行新股辦理情形：無。

八、資金運用計畫執行情形：無。

肆、營運概況

一、業務內容

(一)業務範圍

1.所營業務之主要內容：

CB01010 機械設備製造業

CB01990 其他機械製造業

F401010 國際貿易業

ZZ99999 除許可業務外，得經營法令非禁止或限制之業務

2.營業比重：

單位：新台幣千元、%

主要產品	113 年		114 年		115 年度第一季	
	營業收入 金額	比重(%)	營業收入 金額	比重(%)	營業收入 金額	比重(%)
精密主軸及其他	1,196,238	100.00	926,946	100.00	230,944	100.00
合計	1,196,238	100.00	926,946	100.00	230,944	100.00

3.公司目前之商品(服務)項目：

(1)精密車床主軸

(5)精密內藏式主軸

(2)精密綜合加工機主軸

(6)精密氣靜壓主軸

(3)精密磨床主軸

(7)精密刀具

(4)精密專用機主軸

4.公司計畫開發之新商品(服務)：

(1)依特殊性需求開發之專用性主軸

(2)精密刀具

(二)產業概況

1.產業之現況與發展

台灣機械工業之定義，依行政院主計總處 110 年 1 月第 11 次修訂之《行業標準分類》所指製造業(C 大類)中的機械設備製造業(29 中類)，該類別包括金屬加工用機械設備製造業(C291)、其他專用機械設備製造業(C292)、通用機械設備製造業(C293)三大類，這樣的界定通稱為廣義機械工業。



而狹義的機械工業通常所涵蓋的行業主要包括工具機、產業機械、通用機械、動力機械及機械零組件等，由此可見，機械工業的覆蓋面甚廣，即便是狹義的機械工業所包括的產業也相當得多。

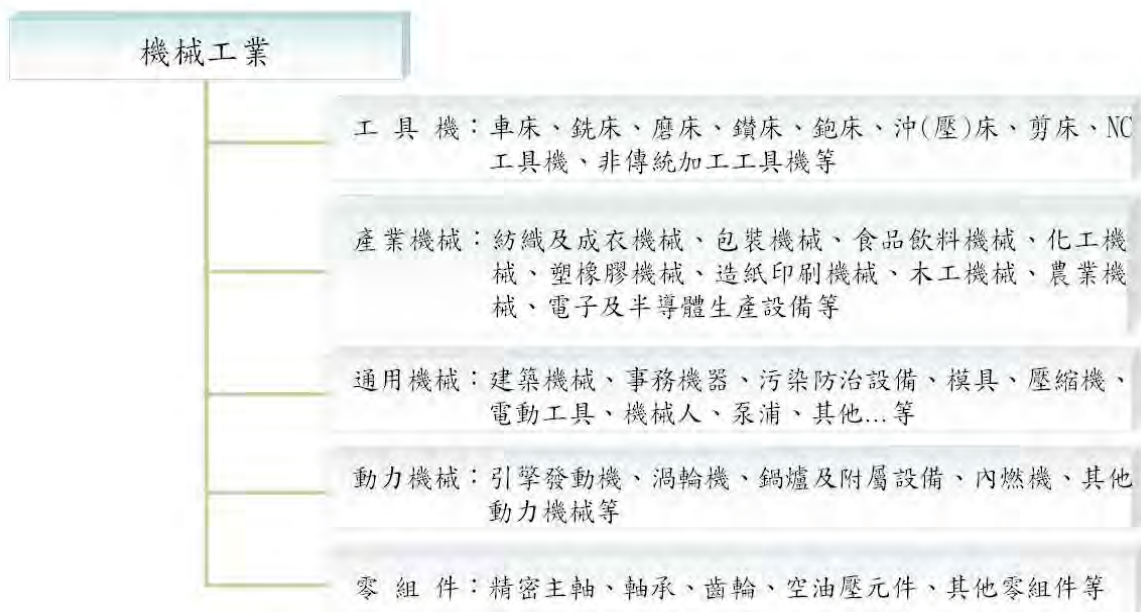

工具機 (Machine Tool) 根據國際標準機構 (International Organization for Standardization, 簡稱 ISO) 與美國工具機博覽會 (International Manufacturing Technology Show, 簡稱 IMTS) 對工具機之綜合定義為：「一種利用動力驅動且無法以人力攜帶的設備，藉由切削、衝擊等物理、化學或其他方法的組合，以達到加工物料目的之機器皆可定義為工具機。」即指動力機械製造裝置，通常用於精密切削金屬以生產其他機器或加工之金屬零件。在廣泛的定義下，所有不是倚賴人力用以加工的工具都可以泛稱為工具機，也可以說是運用在製造業上的一種動力驅動的固定式機械裝置，可以用來將金屬或其他材料加工成所需的零件形體。在工業製程上的工具機主要可區分為金屬切削、金屬成形這兩大範圍，而不同種類的工具機可以根據刀具、運動方式的不同，而完成不同零件加工需求。金屬切削的功能是將金屬材料除去，包括車床、鑽床、銑床與非傳統加工工具機等。金屬成形則是將金屬塑造成某一形狀有壓床、液壓壓床等。

類型	功能	產品
切削工具機	以碎屑、灰粉、放電融蝕、雷射等方法將金屬工件部分除去	車床、銑床、鑽床、磨床、齒輪加工機、放電加工機、雷射加工機等類型
成型工具機	以沖壓方式使工件成型	沖床、剪床、鍛造機、彎管機、油壓成型機等類型

資料來源：工研院 IEK

工具機除可製造汽車、航太、國防、機械、模具、發電機等產業金屬零件外，在半導體、面板等高科技產業方面，其部份製程或零組件、耗材之加工，也需透過工具機製造，成為製作各種機械設備金屬零件之加工機械，因此工具機素有「機械之母」之稱，工具機產業的發展是一個國家產業發展的重要基礎，也是工業的重要命脈。

114 年台灣工具機產業主要出口市場受關稅政策、匯率波動及地緣政治衝擊，對中國大陸與美國兩大市場出口均面臨嚴峻衰退壓力，各國央行為抑制通貨膨脹仍採取高利率政策，地緣政治下之戰爭氛圍持續環繞台灣，至使金屬製造業需求疲軟，台灣機械產業面對全球景氣不佳情況，更需強化產業韌性與國際競爭力。

依據財政部貿易統計資料如下表，114 年台灣機械產品出口金額為 257.50 億美元，較 113 年的 241.14 億美元增加 6.78%。受惠於全球 AI 與半導體設備需求強勁，114 年台灣機械產業出口迎來穩健成長。中國大陸是全球第二大經濟體，市場需求隨著當地工業回溫。中國大陸也是本公司的主要出口地區，公司將審慎因應 115 年。

機械出口 國家/地區別	114 年度 (千美元)	113 年度 (千美元)	年增率
全球	25,749,984	24,114,040	6.78%
亞洲	13,388,208	12,927,831	3.56%
中國大陸與香港	5,781,663	5,722,298	1.04%
東協 11 國(註 1)	3,903,530	3,697,992	5.56%
南亞	680,253	691,852	(1.68%)
中東	685,487	755,754	(9.30%)
北美洲	7,002,299	6,059,881	15.55%
中美洲	354,089	391,371	(9.53%)
南美洲	336,768	309,982	8.64%
歐洲	3,423,430	3,157,644	8.42%
歐盟	2,910,247	2,672,747	8.89%
東歐	348,710	398,826	(12.57%)
非洲	225,473	220,491	2.26%
大洋洲	318,461	279,768	13.83%

資料來源：財政部貿易統計資料查詢網站

註 1：因東帝汶自 2025 年 10 月起成為東協會員國，故本資料庫東協調整為 11 國，並回溯修正時間數列。

引述台灣機械工業同業公會 (TAMI) 出版的 2025 年 1~12 月台灣機械設備進出口統計速報之觀察：2025 年台灣 1~12 月機械出口值為 318.59 億美金，較去年同期成長 9.1%，以新台幣計價約 9,912.04 億元，較去年同期成長 5.8%，顯示台灣機械產業正穩定增長中。機械出口值前 3 大，檢量測設備全年出口值 54.84 億美元，較去年同期成長 15.0%、電子設備全年出口值 54.56 億美元，較去年同期成長 10.2%、工具機全年出口值 20.04 億美元，較去年同期減少 9.6%。

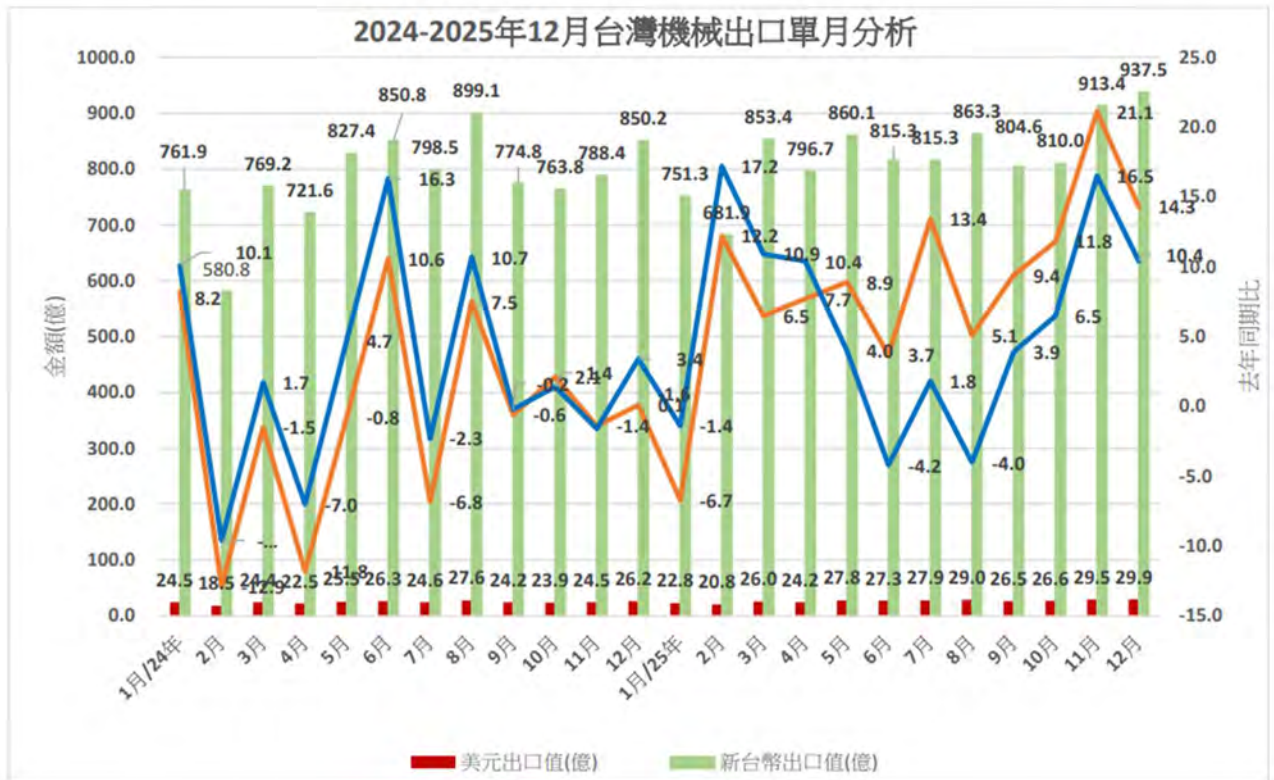

2025年國際美元轉弱，亞洲各國貨幣相對升值，台幣對美元匯率2025年由年初32.685至第三季30.445，於年底再升值至31.43，美元貶值台幣升值對出口提供不利競爭條件，以出口為導向之機械產業獲利能力深受影響。

表1、2025年1-12月台灣工具機出口統計

單位：千美元

機種	2025年12月	2025年11月	前月比	2025年1-12月	2024年1-12月	同期比
放電、雷射、超音波工具機	9,274	16,091	-42.4%	146,079	158,045	-7.6%
綜合加工機	46,652	45,305	3.0%	603,484	658,288	-8.3%
車床	41,611	32,443	28.3%	435,768	533,625	-18.3%
鑽、鏜、銑、攻螺紋工具機	12,168	11,769	3.4%	143,241	157,047	-8.8%
磨床	20,241	17,990	12.5%	219,749	214,590	2.4%
刨、插、拉、齒削工具機	9,058	13,734	-34.0%	102,395	113,002	-9.4%
金屬切削工具機	139,004	137,332	1.2%	1,650,716	1,834,597	-10.0%
鍛壓、沖壓成型工具機	27,865	21,624	28.9%	275,303	309,627	-11.1%
其他成型工具機	9,845	6,272	57.0%	78,043	73,723	5.9%
金屬成型工具機	37,710	27,896	35.2%	353,346	383,350	-7.8%
工具機總和	176,714	165,228	7.0%	2,004,062	2,217,947	-9.6%

資料來源：財政部關務署 資料統計：台灣工具機暨零組件工業同業公會

圖1、2025年1-12月台灣工具機主要出口國家比重



圖1 2024年1-12月台灣工具機主要出口國家比重



資料提供：

以出口地區統計來看，中國大陸為台灣工具機的最大出口國，2025年出口值為5.49億美元，占出口比重27.4%，其次為美國地區，2025年對美國的工具機出口金額為3.18億美元，占工具機出口比重的15.9%；依據財政部關稅總局資料處理處提供之我國各關區之的出口報單資料，由台灣工具機暨零組件工業同業公會（TMBA）統計，2025年台灣工具機累計出口總額為20.04億美元，較2024年下降9.6%，全球市場的工具機訂單仍陷入衰退的階段。

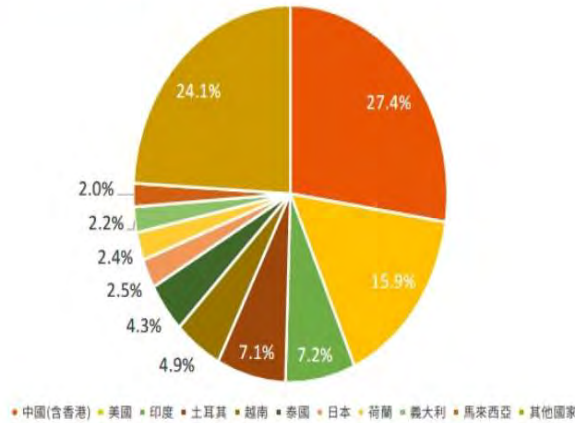
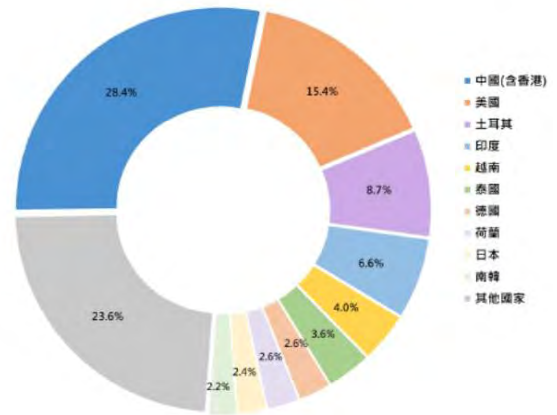
表2、2025年1-12月台灣工具機主要出口國家

單位：千美元

名次	國別	2025年12月	2025年11月	前月比(%)	2025年1-12月	2024年1-12月	同期比(%)
1	中國(含香港)	46,347	48,109	-3.7% ▼	548,641	630,595	-13.0% ▼
2	美國	25,397	23,232	9.3% ▲	318,054	341,263	-6.8% ▼
3	印度	18,301	11,716	56.2% ▲	144,952	145,759	-0.6% ▼
4	土耳其	10,302	7,158	43.9% ▲	142,157	192,287	-26.1% ▼
5	越南	10,714	8,881	20.6% ▲	98,144	89,583	9.6% ▲
6	泰國	7,528	5,468	37.7% ▲	86,329	79,522	8.6% ▲
7	日本	3,947	6,213	-36.5% ▼	51,082	52,265	-2.3% ▼
8	荷蘭	3,033	5,218	-41.9% ▼	48,632	58,136	-16.3% ▼
9	義大利	2,640	2,308	14.4% ▲	43,213	43,813	-1.4% ▼
10	馬來西亞	5,082	5,639	-9.9% ▼	40,145	35,467	13.2% ▲
	其他國家	43,423	41,286	5.2% ▲	482,713	549,257	-12.1% ▼
	全球總額	176,714	165,228	7.0% ▲	2,004,062	2,217,947	-9.6% ▼

資料來源：財政部關稅署 資料統計：台灣工具機暨零組件工業同業公會

引述台灣機械工業同業公會出版（TAMI）的2026年1~3月台灣機械設備進出口統計速報之觀察，2026年3月單月機械出口29.76億美元，2025年3月單月機械出口25.99億美元，較去年成長14.5%。2026年1~3月機械出口值為82.72億美元，較去年同期成長18.3%，以新台幣計價2,612.53億元，較去年同期增加13.8%。

2026 年初已達成自 2026 年 3 月起《台美對等貿易協定》，確立台灣輸美商品關稅調降至 15% 且不疊加最惠國待遇稅率。確保台灣企業與主要貿易競爭對手站在相同的立足點。但企業對節能減碳、人工智慧 AI 新興科技應用與高校能運算仍持續投入，各國工具機皆以 AI、高效減碳為未來研發。因此台灣工具機發展如何能在 2026 具挑戰性的一年脫離困境，是許多經營者正在思考的課題。以台灣產業特性來說無論在產業聚落、研究發展與服務體系展現的產業供應鏈均較其他國家完整，工具機產品多為市場需求量最大之中價位機種、可發揮高 C/P 值的產品優勢，讓台灣工具機產業在國際間能夠具有強大的競爭力。

台灣的機械產業須加速升級才能掌握發展契機，應拓展半導體領域的工具機市場及發展工業 4.0/生產力 4.0 智慧化機台設備的研發，設備製造業急需發展具高附加價值與技術的裝備，對於中高端機種產品、自動化系統與製造單元的需求有增加趨勢，各種支持高端裝備製造所需的高值機械設備與智慧製造設備仍有成長機會。智慧化工具機利用感測器透過物聯網和雲端平台將收集到的巨量資料分析回饋給使用者，透過數位化使工具機具有更好的程序控制、機台運作監控、預防維護、能源管理等強化工具機的遠端管理和監控等智慧化功能的特色及競爭力，故對我國工具機產業及相關零組件產業之出口皆有所助益。

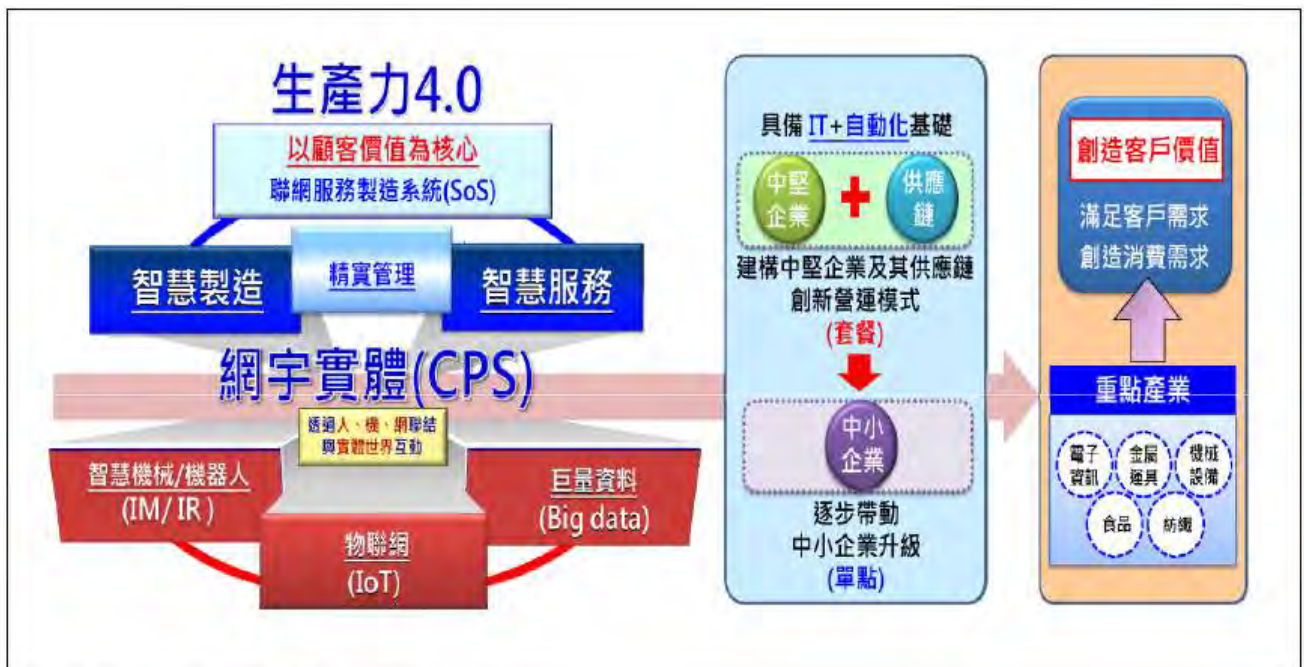

資料來源：經濟部工業局(2015/09)

2. 產業上、中、下游之關聯性

本產業分為上游元件、中游設計、加工工具機及下游機械組裝設備。在上游元件部分，分為鋼鑄鐵元件、傳動元件、五金元件及零配件、精密主軸、油空壓元件、電控元件、機械設備之沖壓零組件等。在中游部分，國內工具機產業之加工過程較為繁雜，所需之零組件除部分，除關鍵零組件需向國外採購外，其餘零組件皆可由國內協力廠商供貨加工。在下游設備部分，分為金屬加工用機械、輸送機械及零配件、車用機械傳動設備及零配件、機電系統工程、手工具機、自動販賣機、冷凍空調設備及零件、金屬加工處理以及產業專用機械等。

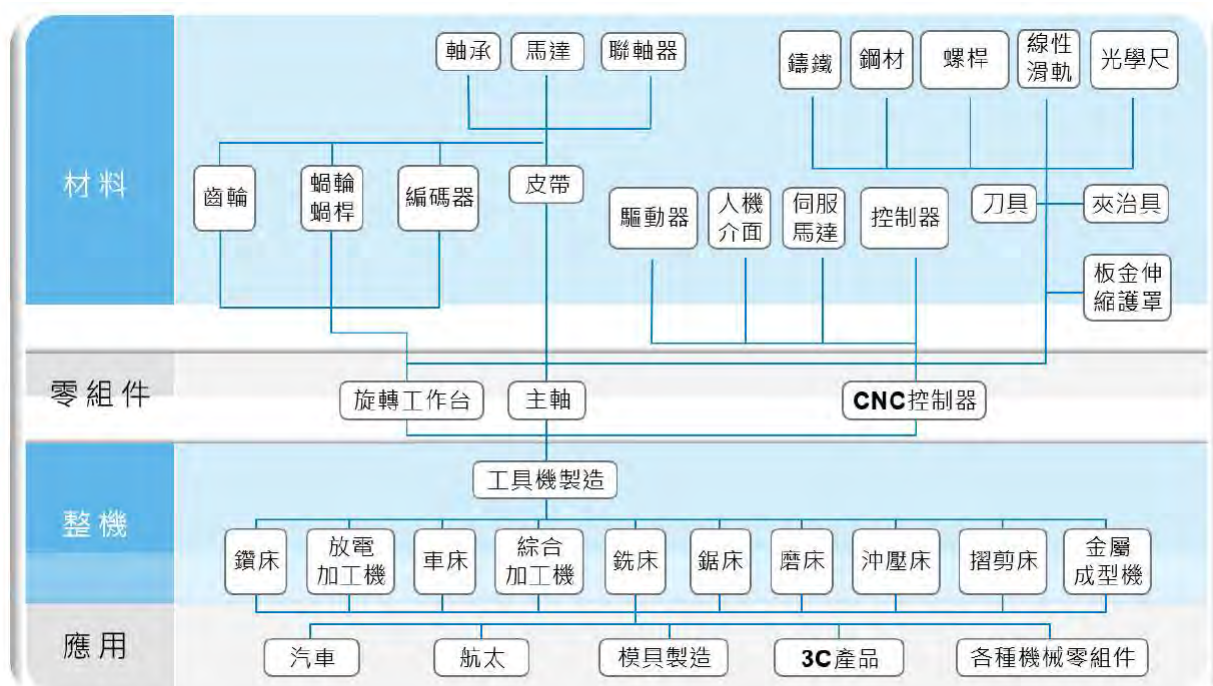
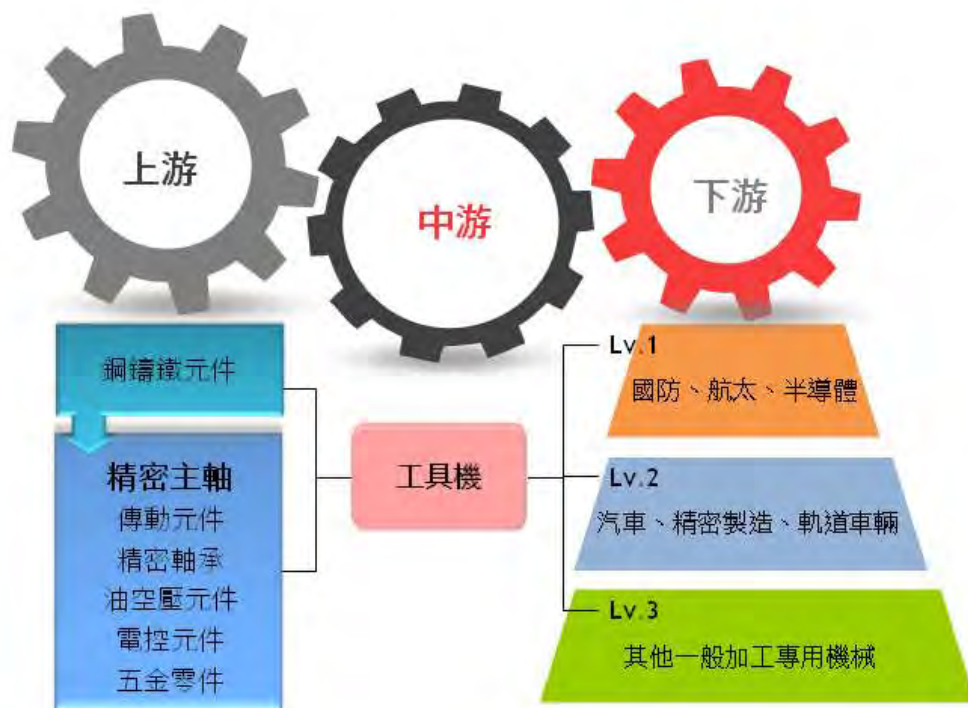

資料來源：工研院產科國際所(2021/03)

本公司成立於民國 72 年 12 月 14 日，為國內研發及製造各項工具機精密主軸之廠商，主要產品如：精密車床主軸、精密綜合加工機主軸、精密磨床主軸、精密專用機主軸等。工具機主要是利用加工刀具將加工材料去除多餘部份材料，最終達至期許的加工形狀與尺寸。其中“主軸”組件在於加工機中扮演了重要的角色，主要是將工件或是刀具以旋轉方式運動進行工件加工。假如“電子控制器”是工具機的頭腦，那麼“主軸”就是占在工具機的心臟位置，若少了主軸，機械將無發進行零件加工；主軸為直接帶動刀具或工件旋轉，進行切削、研磨等加工程序之重要單元，因此主軸之良窳將直接影響工具機產出之加工件精度。

精密主軸設計主要元素大略分為以下四項：



- (1)主軸驅動方式：齒輪/皮帶式，直結式，內藏式。
- (2)主軸軸承：軸承形式，軸承剛性，排列方式，跨距，潤滑方式。
- (3)主軸組裝技術：主軸精度，預壓值確認，潤滑油量。
- (4)主軸概念：刀把規格(BT、HSK)，主軸速度，主軸剛性。

KENTURN

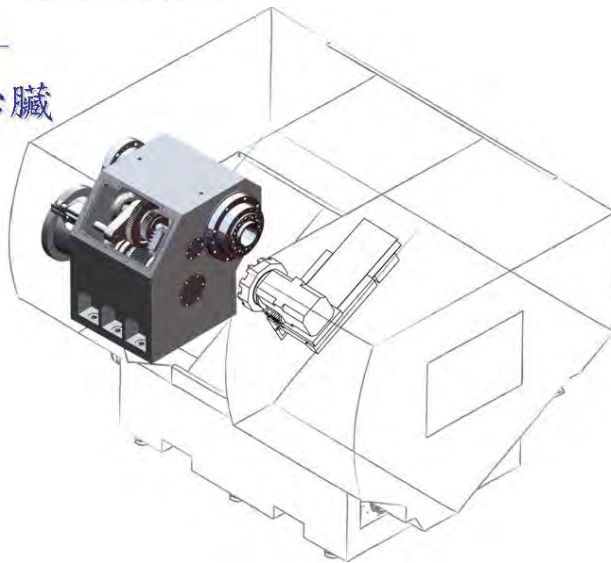
精密主軸——
工具機的心臟



依各類工具機與加工方式綜合列示明細表如下：

產品類型	加工目的	加工方式	主軸傳動方式	加工轉速	主軸區分式
車床	立式 臥式	工件旋轉	齒輪式、皮帶式 、內藏式	低	依工件夾持爪頭區分：A4、A5、A6、A8、A11、A15 與 A20。
					
			：工件夾持示意圖		：夾持爪頭圖示

產品類型	加工目的	加工方式	主軸傳動方式	加工轉速	主軸區分式
銑床	立式 臥式	刀具旋轉	齒輪式 皮帶式 內藏式	中 高	依加工刀柄(爪頭)區分：BT(30#、40#、50#)、CAT(30#、40#、50#)、DIN(30#、40#、50#)、HSK-(A、B、E、F)。
					
			：爪頭(BT、CAT、DIN)		：爪頭 HSK-(A、B、E、F)。

產品類型	加工目的	加工方式	主軸傳動方式	加工轉速	主軸區分式
磨床	立式 臥式	工件旋轉 刀具旋轉	皮帶式 內藏式	中 高	砂輪加工方式： 外徑、內徑與平面。
					
			研磨主軸		加工砂輪

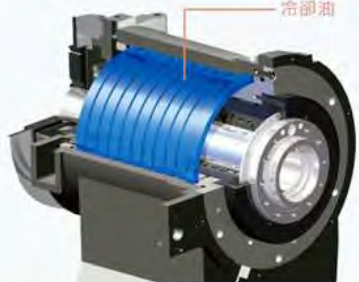
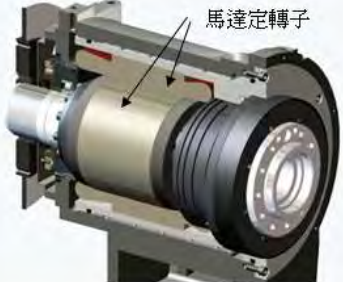
產品類型	加工目的	加工方式	主軸傳動方式	加工轉速	主軸區分式
專用機	立式 臥式	工件旋轉 刀具旋轉	齒輪式 皮帶式 內藏式	低 中 高	1.依加工刀柄(爪頭)區分。 2.刀具更換方式：手動與自動。
內藏式主軸 工具機	立式 臥式	工件旋轉 刀具旋轉	內藏式	中 高	1.依產品類型：車床、銑床、磨床、專用機 2.依加工刀柄(爪頭)區分 3.刀具更換方式：手動與自動。
					

精密主軸設計架構主要分為心軸、軸承、刀具夾持系統、冷卻系統、潤滑系統、密封系統及其他零配件等組成，係工具機中不可或缺之重要組件，廣泛運用於機械、電子、光電、半導體、自動化、醫療、生化及航太等產業。本公司研發、製造之產品為工具機精密主軸，並擁有台灣主軸製造界罕見的研發設計團隊，多位資深設計工程師皆專業涵養豐厚及深具實務經驗，能提供高品質且合理價格之主軸產品，可協助國內工具機精密主軸之自主供應能力，整合提升國內主軸產品研發及生產能量，開創前瞻性精密主軸，帶動國內設備產業快速發展，提升國家競爭力。

就精密主軸之生產製造之關聯性為：

- (1)上游產業：主係為原料供應如：合金鋼/不銹鋼/鐵材、五金零件等。
- (2)中游產業：包含含精密軸承、聯軸器、加工業及支援配合產業。其加工業及支援配合產業概述如下：加工業：精密車床/鑽/銑/攻/切削加工、鍛/鑄造、熱處理、表面處理，支援配合產業：專用加工機械、精密刀具。
- (3)下游產業：各行業所需之機械製造行業。

3.產品之各種發展趨勢

根據財團法人工業技術研究院產業經濟與趨勢研究中心指出，近年以來中國大陸急需發展具有製造高附加價技術之裝備以達成產業結構優化、美國推行製造業回流以及歐洲市場製造業升級等需求，促使未來市場對於中高端工具機機種產品需求將有增加的趨勢。另在全球製造業的環境變遷下，製造業的需求面也有相當大的改變，最大轉折在於顧客對產品的主導性增加，造成需求導向的生產方式興起，少量多樣以及客製化的產品發展成為趨勢。工具機產業可謂為製造業之基礎，而精密主軸直接影響工具機產出之加工件精密度；本公司從事精密主軸之研發、製造與銷售，為國內少數擁有客製化精密主軸研發及生產能力之團隊，並致力於發展高轉速、高精度、高剛性、低振動之精密主軸，亦藉由高精密製程，嚴格檢驗測試過程，提供客戶多樣化，高品質的主軸產品，滿足客戶對產品精密及穩定性的需求，也為工具機作動時帶來良好的加工品質。

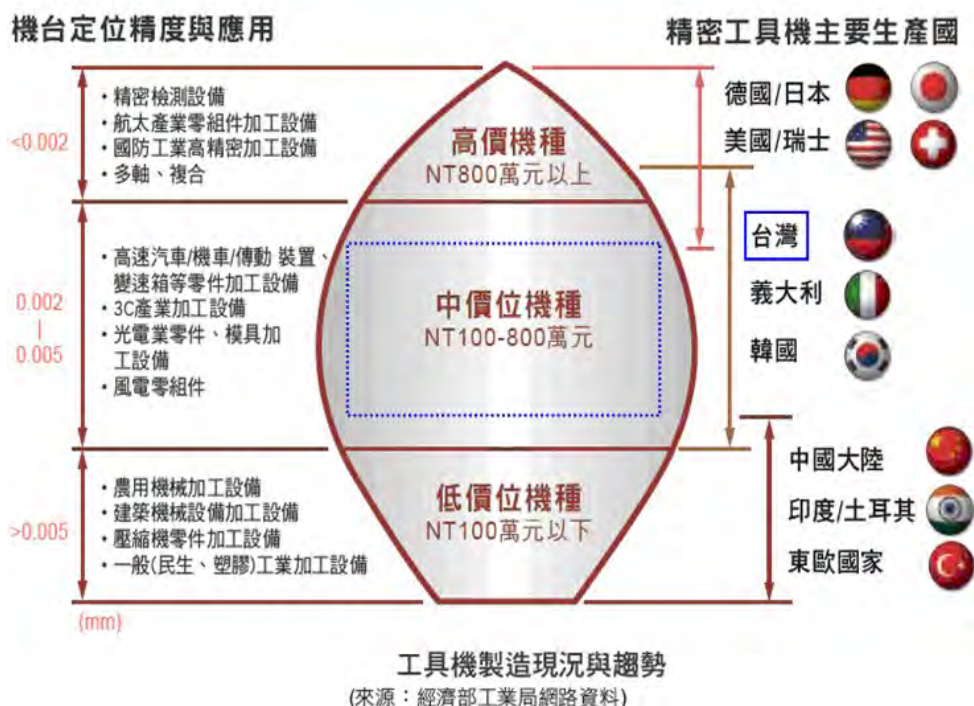

4.產品之競爭情形

台灣工具機產業擁有細密的分工體系，向來是被國外認定的競爭力來源，整體而言，台灣工具機產業供應鏈從研發設計、零組件加工製造、到整機組裝、測試、銷售，皆是一套完整的供應鏈體系。但台灣工具機暨零組件產業正面臨新興國家的快速崛起，國際大廠正以「高階機種平價化」與「高價機種入門款」之降價策略，侵蝕台灣固有的銷售市占率，因此產業應持續提高產品精度、發展多軸與複合化功能的產品，並藉由優質金屬加工技術與完整解決方案的產業優勢，持續擴展工具機產業於其他新興市場，以提升台灣工具機產業之全球競爭力。

台灣機械零組件產業的競爭力分析

優勢 <ul style="list-style-type: none">◆具全球最佳的加工支援體系。◆具群聚效應且交通運輸方便。◆產品性價比高。◆企業規模屬中小型，組織應變能力佳。	劣勢 <ul style="list-style-type: none">◆多屬中小企業，營運能力、研發能量、企業資源皆受限於企業規模，可投入能量不足。
機會 <ul style="list-style-type: none">◆全球3C、汽車、綠能、航太、運輸等產業持續發展，相關機械加工設備及零組件需求持續增加。◆完整產業聚落及供應鏈體系，吸引國外整機廠來台設廠。◆少量、客製化、特殊規格產品需求增加。	威脅 <ul style="list-style-type: none">◆景氣循環波動，原物料價格及匯率變動大，企業營運風險增口。◆國與國自由貿易協定及國際貿易關稅條件變化。

為了滿足製造業生產的彈性化與自動化發展，工具機的智慧化程度也需不斷提高且面對日益複雜的加工件與對製造效率的要求提高，本公司已擁有高生產及研發技術能製造出客製化、複合化、高精密、高可靠度及高剛性之精密主軸以滿足客戶所需，不易被標準化產品取代，並於近年開發多項齒輪式精密主軸、可變軸承預壓主軸、晶圓半導體線切割精密主軸及內藏式主軸產品。

(三)技術及研發概況

1.所營業務之技術層次

本公司各類精密主軸產品之發展趨勢朝著高精密、高轉度、高負荷、高剛性、低震動、低成本、持續改善加工效能而發展；另外在環保節能日趨重要之議題上投入於低污染的低噪音設計，耗能改善設計之開發。由於主軸產品範圍不斷地擴大，性能不斷地提高，成本及結構不斷地改善，能提供給客戶更優質的選擇。

2.技術及研發概況

本公司的在主軸製造業的技術層次於台灣業界應為箇中翹楚，研發人員的實務經驗皆相當豐富，基礎功夫紮實深厚，能處理各類客戶所提出的技術問題。本公司研發部門之主要業務如下：

單位	工作職掌
研發課	1.研究開發之計畫與執行。 2.新產品開發、設計、樣品測試及小批量製作。 3.製程規劃及現有產品流程改善。
設計課	1.主軸業務產品優化、設計及繪圖。 2.圖面管理。 3.料品編碼管理。

因此除加強自有技術提升與創新外，更積極研發新產品及開發新技術，並將所開發的技術與產品申請多國專利，用於公司產品製造生產，持續不斷的優化精密主軸的生產製程及改善產品設計來因應市場的需求。

(1)最近年度及截至年報刊印日止投入之研發費用：

項目 \ 年度	113 年度	114 年度	115 年第一季
研發費用	33,333 千元	35,034 千元	7,912 千元
營業收入淨額	1,196,238 千元	926,946 千元	230,944 千元
比例(%)	2.79%	3.78%	3.43%

(2)最近年度及截至年報刊印日止開發成功之技術或產品：

A.精密主軸

年度	研發成果
102	GHB0580系列內藏式研磨精密主軸 GHB0850系列內藏式研磨精密主軸
103	KTG2204系列齒輪式車床精密主軸 KTG2803系列齒輪式車床精密主軸
104	MVB1318系列內藏式綜合加工機精密主軸 MVB1124系列超音波綜合加工機精密主軸
105	MVB1420系列內藏式綜合加工機精密主軸 GHB0280系列內藏式研磨精密主軸
106	KTB1208系列自動車床精密主軸 MVB1315A系列超音波綜合加工機精密主軸
107	GH0304系列專用式齒面研磨精密主軸 KVE2001系列法蘭式延伸綜合加工機精密主軸
108	MTB1412系列內藏式車銑複合精密主軸 MBP2006系列皮帶式車銑複合精密主軸
109	MVB1624系列智慧型內藏式精密主軸(轉速24,000rpm) MTB0912系列內藏式車銑複合精密主軸 MDF0700系列扭力限制器
110	KDS1406C系列可變軸承預壓精密主軸 MD2002B系列晶圓半導體線切割精密主軸 MVB1430A系列智能化內藏式高轉速主軸(轉速30,000rpm)
111	KT7006GA系列盤式馬達直結驅動式車床主軸 KTB1406A系列永磁同步馬達內藏式車床主軸 GH02105系列鋸片加工專用走心式主軸 GVB1606D系列自動校平衡研磨主軸 KTB1606系列永磁同步馬達內藏式車床主軸 KTB26035系列內藏式直驅馬達車床主軸 DP50-25系列油浸機

年度	研發成果
112	MBP2006AA系列立車複合加工主軸 DHP1406系列深孔鑽主軸 MTB1412A(HSK-T63)車銑複合主軸 MD50 短衝型夾刀系統
113	GV18025 HSK-C80 研磨主軸 MVB0840 HSK-E32 內藏式研磨主軸(轉速40,000 rpm) PS0110B 內孔研磨主軸(轉速10,000 rpm,最小砂輪: Ø36) GAB23150 氣靜壓主軸 KT1605NA 盤型電機車床主軸 OMC 油霧回收機 OMCA 空氣清淨機
114	GH0405 磨刀機主軸 MD0608 HSK-C40軸心組 MHB1110 HSK-A50內藏銑床主軸 GH0113 油氣潤滑外徑研磨 KTB1606D 永磁式內藏主軸 KT64008A A2-20車床主軸 DP63-20 具有油濾系統的油浸機
115	DPD100-40-1000 雙氣缸油浸機 KDS1415D BBT40-CTS超音波銑床主軸

B.精密刀具

本公司為拓展工具機相關產品市場並因應未來自動化工業生產及工業4.0之趨勢潮流，投入於精密刀具之生產，目前已依市場普遍規格開發出標準規格刀具如：銑刀、球刀、圓鼻刀、錐度刀及粗銑刀等5大類型，並依照客戶需求以此5大類型再延伸出3種刀數、9種刀徑及3種以上之長度，將各類刀具發展出可適用於各種不同被加工材，致力於精密刀具市場開發，積極尋求國內外經銷商合作，也接受客戶委託代為製作之訂單，期能對營收有所助益。

(四)長、短期業務發展計畫

1.短期計畫

(1)研發策略

- A.持續發展高轉速、高精度、高剛性、低振動之精密主軸，提供客戶最滿意的精密主軸產品。
- B.建構智慧科技研發整合系統體系。
- C.落實人才教育，重視技術傳承，望能承先啟後。

(2)行銷及營運策略

- A.積極參與國內外工具機或相關產業展覽來推廣公司產品、拓展客源。
- B.在國內外期刊雜誌刊登廣告，增加公司品牌能見度。
- C.深耕客戶與客戶維持良好合作關係，建立客戶對公司產品品牌的忠誠度。
- D.日常作業遵行ISO管理系統、內部控制制度、各類管理辦法等，使組織保有效運作。
- E.建立公司企業文化、持續提供員工各類教育訓練提升員工各類技能。

2.長期計畫

(1)研發策略

- A.優化內藏式主軸設計與製造組裝技術，以強化產品整體性能與提高附加價值。

- B.針對多元產業如半導體、電動車產業等特殊加工需求，客製化的服務發展相關專用性主軸，滿足克服極難加工需要。
- C.深耕精密製造與智慧機械之技術研發，協助機械價值提升，發展能提供相關智慧化訊息的主軸產品，促使智能化系統設備發展，諸如：主軸診斷監控等。
- D.成立智能研發中心，發展智慧化主軸及主軸以外之新產品。

(2)行銷及營運策略

- A.建立品牌知名度，與相關產品廠商策略聯盟。
- B.善用適任人員、培育公司所需人才，達到適才適用。
- C.提高設備稼動率滿足少量多樣的特性，增進整體生產力。
- D.整合及E化各項標準作業流程、生產線目視化管理，提升營運管理效率。

二、市場及產銷概況

(一)市場分析

1.主要商品(服務)之銷售(提供)地區

單位：新台幣千元

地區	年度	113 年		114 年		115 年度第一季	
		銷售金額	百分比	銷售金額	百分比	銷售金額	百分比
內銷		258,919	21.64%	113,048	12.20%	15,208	6.59%
外銷	亞洲	934,619	78.13%	810,023	87.38%	215,649	93.37%
	其他	2,700	0.23%	3,875	0.42%	87	0.04%
合計		1,196,238	100.00%	926,946	100.00%	230,944	100.00%

2.市場占有率

依照經濟部統計處所分類之工業生產產品種類本公司屬「2912100 金屬切削工具機零組件」，根據經濟部統計處對我國 114 年度切削工具機零組件的統計資料顯示，114 年度我國國內切削工具機零組件產業之銷售值(包含內外銷)約 32,777,008 千元，本公司 114 年度銷售金額為 926,946 千元，以此推算本公司占我國切削工具機零組件產業國內外銷售值之市場占有率約為 2.83%；較 113 年度之市場占有率 3.66%(113 年度 2912100 金屬切削工具機零組件產業之銷售值(包含內外銷)約 32,725,964 千元，本公司 113 年度銷售金額為 1,196,238 千元)減少 0.83%。

3.市場未來供需狀況與成長性

114 年面臨關稅、匯率議題、持續之工具機前兩大銷售國家中國/美國之中美貿易緊張情勢，美國除限制先進半導體技術於中國大陸，更加大對各國之關稅貿易戰，加上烏俄戰爭仍未停止，台灣工具機仍禁止直接/間接銷售於俄羅斯，甚至發生以色列與巴基斯坦之戰爭。各國因應地緣政治下進行保守投資，逐漸調整供應鏈的自主性、可控性的重組，導致全球貿易額下降，投資金額減少。

115 年全球經濟成長放緩將直接影響製造業的資本支出，進而抑制工具機的需求。此外，中美及其他主要經濟體之間的貿易摩擦與關稅政策，也可能對工具機出口造成不確定性。鋼材、電子元件及高精密零件價格的波動，將增加生產成本。尤其對中小型工具機企業而言，成本壓力可能影響利潤率，甚至影響產品競爭力。亞洲市場低成本工具機競爭激烈，而高端市場則面臨價格壓力與客戶議價能力增強的挑戰。企業必須在技術、成本與服務上持續優化，才能保持競爭優勢。

晶圓製造、半導體封裝以及電子零件加工需求持續增長。電動車與電池產業的快速發展，也推動汽車零件加工升級，帶動工具機需求上升。東南亞、印度等新興市場製造業快速發展，為中低端工具機提供增長空間。這些市場同時具備出口與本地生產的雙重機會。115 年的工具機市場雖面臨全球經濟波動、原材料價格不穩定、技術升級壓力以及供應鏈風險，但智慧製造、半導體、電動車及新能源產業的增長，提供了明顯的發展機會。

4. 競爭利基

(1) 主軸零件自製率高，利於產品精度提升，增加生產自主彈性，得有效管控生產成本。

相較於國內主軸同業零件多採外購相較，本公司精密主軸之主要關鍵零組件研磨製程自製率高，得以掌握產品之精密度，及生產排程之自主性，並減少因託外加工廠商對批量之要求而增加備貨成本，有利於整體生產成本之有效控制。此外，本公司對於品質檢測及技術提升方面不遺餘力，除取得國際品質管理保證系統 ISO9001 認證外，亦取得國際企業環境管理系統 ISO14001 及職業安全衛生管理系統 ISO45001 之認證。本公司憑藉生產技術優良、品質精度高、售後服務及確實掌握產品交期，擁有穩定之客戶群，使業務拓展順利，頗受國內外多家廠商的肯定，對於本公司自有品牌「KENTURN」之產品形象及國際競爭力均有正面助益，深受客戶信賴。

(2) 提供少量多樣及客製化設計生產服務，與客戶建立穩定關係，且能持續開發客戶。

本公司自成立以來以提供少量多樣及客製化設計生產服務為主，可產出各類加工方式之主軸(車、銑、磨及專用)，本公司之產品應用範圍包含機械零組件生產設備(如：應用於模具加工、五金零件加工、機械零件加工、船舶設備製造及航天零件製造等)、電子產品設備、汽機車產業設備及其他產業設備(含光電設備、生技設備)等，且本公司已擁有二千多種主軸結構資料庫，藉由上千種結構資料庫，可為客戶量身訂做其專屬精密主軸，本公司每年銷售產品款式皆有 400 餘種，顯見本公司足以滿足客戶少量多樣的客製化產品需求有利於業務之穩定發展。

(3) 擁有精密主軸設計製造技術，並持續增加高階精密設備，主軸精密度與主軸國際大廠產製標準相當。

本公司所生產精密主軸之精密度(主軸偏擺度)已可達到 $2\mu\text{m}$ 以下，與生產主軸國際大廠一般產製標準相當。本公司以「研磨」製程起家，專注於精密主軸之設計生產，隨著客戶需求之主軸產品應用範圍擴大，持續添購可優化或提高主軸精度之高階精密檢驗、生產設備，與設備智動化市場潮流趨勢發展相符。依據財團法人工業技術研究院產業經濟與趨勢研究中心所出版之「機械產業年鑑 2017」指出，本公司為國內生產工具機主軸受矚目的廠商之一，顯示本公司的生產技術已受肯定。

(4) 經營團隊及主要研發人員穩定度高，設計生產經驗得以傳承。

本公司經營團隊及主要研發人員皆深具豐富的實務經驗，平均年資為 10 年以上。本公司除重視師徒經驗技術傳承外，亦落實教育訓練，以培養精密主軸設計與製造加工經驗之專業人才，且由於人員的穩定度高，使本公司之產品設計、生產經驗得以延續傳承，故能提供高品質且價格合理之主軸產品，協助國內工具機精密主軸之自主供應能力，整合提升國內主軸產品研發及生產能量。

5.發展遠景之有利、不利因素與因應對策

(1)有利因素

A.台灣工具機產業上下游結構完整，已建立完整的中衛體系

台灣工具機產業係以台中地區為主要的聚落，工具機廠與其協力廠商於台中形成緊密的分工網路，從上游零組件的生產，到工具機的組裝多能自給自足，擁有完整的中衛體系，使台灣工具機產業產值占全球工具機總產值之第六大或第七大，顯見台灣工具機產業已在國際市場占有一席之地。本公司自成立以來進入工具機產業已40年，為國內生產工具機主軸較受矚目的廠商，並以自有品牌「KENTURN」進行產品推廣，且於品質檢測及技術提升方面不遺餘力，取得國際品質管理保證系統ISO9001之認證，對本公司之產品形象及國際競爭力均有正面助益，深受客戶信賴。

B.全球製造產業結構調整，朝向客製化發展

世界強國重新將製造業作為經濟成長的主引擎。在全球製造業的環境變遷下，製造業的需求面也有相當大的改變，最大轉折在於顧客對產品的主導性增加，造成需求導向的生產方式興起，少量多樣以及客製化的產品發展成為趨勢。工具機產業可謂為製造業之基礎，而精密主軸直接影響工具機產出之加工件精密度；本公司可依照客戶所提出之需求，量身訂做客戶專屬主軸，再加上本公司擁有精密主軸重要零組件之自製能力，可控制並提升零組件之精密度，使精密主軸更加穩定，並藉由客製化服務，增加公司的產品資料庫，能夠快速提供客戶更高品質之客製化服務。

C.設備自動化與工廠智慧化

在現今社會招募員工不易，及為因應客戶在產品種類、生產數量、產品交期及產品品質等多方面要求下，提高工廠自動化與智慧化程度已成為台灣製造業在設備與產能投資上的趨勢。本公司依照主軸性能需求的不同，持續添購可優化或提高主軸精度穩定之機器設備；另本公司為確保產品品質之穩定及精密度，亦購置精密檢驗儀器，以提供客戶更優質的選擇。

(2)不利因素及因應對策

A.人才招募、培養不易

工具機產業未來將朝向高效率、高精度及高速化之發展趨勢，以因應工業4.0及生產力4.0之自動化及數位化發展，再者，隨著產品精緻化的要求，工具機應用產業對於產品加工的效能與效率之提升具有強烈的需求，因此強化客戶之加工應用服務，以提高產品附加價值，故在關鍵職務的需求上，對機電系統整合工程師、電控工程師與機械工程師將會產生殷切需求。另外在新興國家市場需求持續成長，需要懂得技術專業及東協國家市場、文化、語言的國際行銷及業務人才，在關鍵職務的需求上，需要國際行銷及業務人才來擴展市場。惟工具機產業給人印象為傳統產業，薪資與工作環境較不如高科技產業，較難吸引機械、資訊及管理跨領域高階人才投入。

因應對策：本公司持續與中部大專院校合作，開設 CNC 大專院校專班，並保證薪資，從在學即培養業界需要之專業人材。

本公司主要技術多為自行研究開發而得，需要較長內部培訓期間，除每日開工前皆會宣導工作應注意事項，提振員工向心力，並依照各部門實際需求，洽請師資開班授課，強化員工專業能力，如製造部門之視圖培訓課程、CNC 數控培訓課程，或業務、管理部門之外文能力培訓及經營管理相關課程等，吸引並留住優秀人才。

B.國內工具機產業企業規模較小，資本支出偏低

工具機產出加工件精度之良窳關鍵在於主軸之精密度，故於高階精密主軸生產上需要相對較大量之固定資產投入資金，然我國工具機上游產業多以中小企業為主，資本額小，資本支出偏低，不易購置精度較高之設備，對於產品精密度不易提升。

因應對策：本公司為國內生產精密主軸較受矚目之廠商，根據生產需求引進國外各類高精度精密設備，如：提高主軸生產效能之複合式加工機；檢測主軸成品溫升跑合、動平衡或剛性之測量檢驗機；及主軸相關零件真圓度測量儀器等。未來本公司仍會依照市場需求，除來自本身營運獲利外，並可透過資本市場取得營運資金，用以投入公司營運規模的擴充及未來佈局的達成。

C.市場以價格競爭為主

台灣工具機產業擁有產業聚落專業分工特性，易造成產品同質性高與價格競爭之情形。

因應對策：本公司除規格品外，產品發展主力在於公司所擁有之技術能滿足少量多樣客製化的需求，產品的應用類別廣泛，並積極拓展工具機主軸以外的市場，可與其他同業的產品有市場區隔，降低削價競爭帶來的風險，並積極提升技術面的優勢，期能朝永續經營發展。

(二)主要產品之重要用途及產製過程

1.本公司生產之主軸產品主要係應用於 CNC 工具機設備產業、CNC 自動化專用機設備產業、CNC 光電產業設備、生技生產設備、電子產品設備、機械零組件生產設備及汽機車生產設備等。

2.主要產品之產製過程：

原材料→粗加工→熱處理→精加工→鑽銑攻→精密加工→超精密加工→裝配→量測檢驗→精密主軸試車→包裝→出貨。

(三)主要原料之供應狀況

本公司主要係從事精密機械(工作母機)之精密主軸之製造加工及買賣業務，主要原料有合金鋼及精密軸承，其中精密軸承為主軸之關鍵零組件，本公司採用NSK、SKF、NTN等國際知名品牌(詳見下圖)，採購來源為國內外各大廠商，本公司與供應商已建立長期穩定且良好的合作關係，主要供應商如下：

主要原料	供應來源	供應狀況
精密軸承	永和順股份有限公司 (代理 NSK 產品)	正常
合金鋼	昇茂金屬股份有限公司	正常

全球十大軸承製造商

排名	國家	公司名稱
1	瑞典	SKF(瑞典斯溫斯卡軸承製造公司)
2	日本	NSK(日本精工公司)
3	日本	KOYO(日本光洋精工株式會社)
4	日本	NTN(日本東洋軸承公司)
5	日本	NMB(日本美倍亞株式會社)
6	日本	NACHI(日本不二越鋼鐵工業公司)
7	美國	TIMKEN(美國鐵姆肯滾子軸承公司)
8	美國	TORRINGTRN(美國托林頓軸承公司)
9	德國	FAG(德國喬治沙佛公司)
10	德國	INA(德國滾針軸承公司)

資料來源：中國產業發展研究網(2017年1月)

(四)最近二年度任一年度中曾占進(銷)貨總額百分之十以上之客戶名稱及其進(銷)貨金額與比例

1.最近二年度主要供應商資料：

單位：新台幣千元

項目	113 年				114 年				115 年度截至第一季止			
	名稱	金額	占全年 度進貨 淨額比 率(%)	與發 行人 之關 係	名稱	金額	占全年 度進貨 淨額比 率(%)	與發 行人 之關 係	名稱	金額	占當 年 度截 至第 一季 止進 貨 淨額 比 率(%)	與發 行人 之關 係
1	甲公司	71,009	16.43	無	戊公司	55,405	16.87	無	戊公司	14,272	13.19	無
2	丙公司	49,479	11.45	無	甲公司	47,642	14.51	無	甲公司	13,514	12.49	無
3	戊公司	45,838	10.60	無	丙公司	47,243	14.39	無	丙公司	13,098	12.10	無
4	丁公司	44,869	10.38	無	其他	178,086	54.23	無	其他	67,350	62.22	無
5	其他	221,071	51.14	無								無
	進貨淨額	432,266	100.00	—	進貨淨額	328,376	100.00	—	進貨淨額	108,234	100.00	—

2.最近二年度主要銷貨客戶資料：

單位：新台幣千元

項目	113 年				114 年				115 年度截至第一季止			
	名稱	金額	占全年 度銷貨 淨額比 率(%)	與發 行人 之關 係	名稱	金額	占全年 度銷貨 淨額比 率(%)	與發 行人 之關 係	名稱	金額	占當 年 度截 至第 一季 止銷 貨 淨額 比 率(%)	與發 行人 之關 係
1	B 公司	331,158	27.68	無	B 公司	262,599	28.33	無	E 公司	88,943	38.51	無
2	C 公司	260,463	21.77	無	C 公司	229,177	24.72	無	B 公司	61,071	26.44	無
3	D 公司	156,660	13.10	無	E 公司	180,415	19.46	無	G 公司	24,512	10.61	無
4	E 公司	148,264	12.39	無	其他	254,755	27.49	無	其他	56,418	24.44	無
5	其他	299,693	25.06	無								
	銷貨淨額	1,196,238	100.00	—	銷貨淨額	926,946	100.00	—	銷貨淨額	230,944	100.00	—

三、最近二年度及截至年報刊印日止從業員工資料

單位：人、%

年度		113 年度	114 年度	當年度截至 115 年 03 月 31 日
員工 人數	主管級人員	19	16	16
	直接人員	121	126	123
	間接人員	124	127	120
	合計	245	253	243
平均年歲		34.73	35.57	35.88
平均服務年資		6.51	6.86	7.23
學歷 分布 比率	博 士	0%	0%	0%
	碩 士	6%	7%	5%
	大 專	54%	52%	52%
	高 中	35%	37%	38%
	高中以下	9%	4%	5%

四、環保支出資訊

最近年度及截至年報刊印日止，因污染環境所遭受之損失(包括賠償及環境保護稽查結果違反環保法規事項，應列明處分日期、處分字號、違反法規條文、違反法規內容、處分內容)，並揭露目前及未來可能發生之估計金額與因應措施，如無法合理估計者，應說明其無法合理估計之事實：本公司截至年報刊印日止並未因污染環境而受損失或處分之情事。

五、勞資關係

(一)列示公司各項員工福利措施、進修、訓練、退休制度與其實施情形，以及勞資間之協議與各項員工權益維護措施情形：

1.員工福利措施

本公司成立職工福利委員會推動各項福利措施，並定期舉行下列活動：

- (1)員工旅遊：為紓解員工日常之工作壓力及促進同事間情誼，提供旅遊補助。
- (2)不定期舉辦聯誼活動：如員工聚餐、烤肉及節慶聯歡晚會。
- (3)尾牙摸彩：每年年終時提供禮品或禮金，慰勞員工一年的辛苦。
- (4)免費健康檢查：扮演員工家庭醫師角色，主動並定時的關心員工。
- (5)員工慶生：當月壽星發放禮券，鼓勵員工士氣。
- (6)節慶禮券：勞動節、端午節、中秋節發放禮券，母親節、父親節發放禮券。
- (7)衣著福利：提供員工制服，展現蓬勃朝氣以及企業精神。
- (8)婦女福利：提供哺育室及設備供育嬰婦女專用、女性生理假。
- (9)團膳福利：免費提供中、晚餐點供員工食用。
- (10)生產激勵獎金：設置生產激勵獎金制度，獎勵生產效率達標之員工。
- (11)改善提案獎金：設置改善提案獎金制度，鼓勵改善提案之員工。
- (12)員工育兒福利：生育津貼、未滿 13 歲之每年托育津貼、優於法令假別(產檢假、陪產檢假、產假、陪產假)。

2.進修、訓練制度

在社會分工愈趨精細、人才要求愈趨專精的發展下，為培育公司經營發展所需人才，本公司提供完善的教育訓練以及優渥的福利，再配合健全的考核制度，以培養個人職能，提升員工素質，期望使人力資源發揮最佳效果。本公司各項進修、訓練制度及實施情形分別說明如下：

- (1)新進人員教育訓練：員工報到當日即介紹公司文化、品質政策、經營理念等，讓員工了解公司相關規定，帶領新進員工實地參觀各部門，以增進新進員工對公司整體環境及公司產品的瞭解。
- (2)在職人員教育訓練：
 - A.教育訓練課程之安排係以達成公司目標及協助員工成長為原則，每年度依據公司發展政策及員工需求，從管理才能、安全衛生訓練、自我啟發等多面性舉辦教育訓練，期提升人力素質。
 - B.強調階層別、職能別、計畫性及延續性之訓練，藉由完整之教育訓練制度及體系提供員工不斷自我成長的機會與發展的空間，提供管理階層補助EMBA學費，鼓勵員工做中學、學中覺，將理論帶入職場運用。
 - C.全面性的推動員工教育訓練，除職前訓練、職能別專業技能訓練、階層別管理訓練、自我啟發相關知識性訓練外，尤為重視內部訓練講師制度及部門內在職訓練的推動與實施。
 - D.自我啟發訓練：提供書籍、訓練教材、專業期刊等供員工於下班或休閒之自我研習及進修。
 - E.建教合作制度：與大專院校產學合作，聘用建教生進入職場，提供宿舍，冀能學以致用將理論與實務結合。

F.建構E化電腦教室：透過智慧化學習環境，員工能有效利用多媒體資源，講師線上集體授課等學習方式，提高智慧化競爭力。

本公司依據「勞動基準法」之規定，訂有確定給付之退休辦法，適用於民國 94 年 7 月 1 日實施「勞工退休金條例」前所有正式員工之服務年資，以及於實施「勞工退休金條例」後選擇繼續適用勞動基準法員工之後續服務年資。員工符合退休條件者，退休金之支付係根據服務年資及退休前 6 個月之平均薪資計算，15 年以內(含)的服務年資每滿一年給予兩個基數，超過 15 年之服務年資每滿一年給予一個基數，惟累積最高以 45 個基數為限。本公司按月就薪資總額 2%提撥退休基金，以勞工退休準備金監督委員會之名義專戶儲存於台灣銀行。另自民國 94 年 7 月 1 日起，本公司依據「勞工退休金條例」，訂有確定提撥之退休金辦法，適用於本國籍之員工。公司就員工選擇適用「勞工退休金條例」所定之勞工退休金制度部分，每月按薪資之 6%提繳勞工退休金至勞保局員工個人帳戶，員工退休金之支付依員工個人之退休金專戶及累積收益之金額採月退休金或一次退休金方式領取。

4.勞資間之協議與各項員工權益維護措施情形：本公司運作均依勞基法(勞動法)為遵循基準，並確保員工應有之權利。本公司透過溝通、激勵、服務、以及教育等機制，適時地滿足員工的需求，以提昇員工對公司的向心力與工作滿意度，使其願意為公司付出更大心力，為公司創造更大貢獻與價值，勞資雙方關係和諧。

(二)列明最近年度及截至年報刊印日止，因勞資糾紛所遭受之損失(包括勞工檢查結果違反勞動基準法事項，應列明處分日期、處分字號、違反法規條文、違反法規內容、處分內容)，並揭露目前及未來可能發生之估計金額與因應措施，如無法合理估計者，應說明無法合理估計之事實：最近年度之事項說明如下，本公司將強化內部管理並向員工說明工作規畫及應遵循法令之宣導。

處分日期	處分字號	違反法規條文	違反法規內容	處分內容
114/01/23	府勞動字第 1140023515 號	勞動基準法第 32 條第 2 項	雇主延長勞工之工作時間，1 個月不得超過 46 小時，但雇主經工會同意，如事業單位無工會者，經勞資會議同意後，延長之工作時間 1 個月不得超過 54 小時，每 3 個月不得超過 138 小時。	新台幣 50,000

六、資通安全管理_資安

(一)資通安全風險管理架構

- 1.本公司設有資訊安全管理委員會
- 2.由總經理擔任主任委員，負責公司資訊安全管理制度之政策及目標核准、相關事務之資源取得、分配、協調與督導。指派高階管理階層擔任管理代表，負責資安各標準制度之建置、實施與維持，資源調度等事項之協調及研議。
- 3.管理代表主要職責：
 - (1).協助主任委員建立資安政策。
 - (2).擔任主任委員之諮詢幕僚。
 - (3).掌握委員會的任務，展開P-D-C-A工作。
 - (4).追蹤委員會議中所決議事項。

- (5).檢討執行績效，並於會議中提報。
- (6).確保改善活動，持續性的展開。
- 4.推行委員主要職責：
 - (1).資安系統的維持及改善。
 - (2).執行管理活動或會議決議事項。
 - (3).提供建議或研擬可行方案。
 - (4).落實推行資安政策與督導資安目標之達成。
- 5.本公司稽核室為資訊安全監理之督導單位，設置稽核主管乙名，負責督導內部資安執行狀況。若查核發現缺失，旋即要求受查單位提出相關改善計畫與具體作為，且定期追蹤改善成效，以降低內部資安風險。相關執行與追蹤結果，由管理代表定期向董事會進行彙報(2025年第四季)。

(二)資訊安全政策

- 1.資訊安全組織積極深化資訊安全與機密資訊保護機制以維護公司之競爭力。遵循國際資安標準與框架，明訂資訊安全政策、程序與規範，致力於深化全員意識並建立「資訊安全，人人有責」之觀念，持續進行管理制度與技術的強化，並執行全方位的風險管控，以達到資訊安全管理的目標。
- 2.企業資訊安全組織定期執行資安風險評估，依據風險影響的大小、機率，以及改善風險所需成本以設定優先序，採用規劃、執行、查核與行動（Plan-Do-Check-Act, PDCA）的方法，架構多層的資安防禦，並建立資訊安全關鍵績效指標。
- 3.公司透過國際資訊安全認證的取得以降低資訊安全風險。於2024年10月取得 ISO 27001:2022 資訊安全管理系統驗證（Holds Certificate No：IS 811420），建置完整資安標準與管理程序，確保資訊環境安全。
2025年8月，再次通過外部驗證機構的稽核，確保資訊安全系統（ISMS）的持續有效性。
- 4.建立資訊安全事件通報應變機制，以確保資安事件妥善回應、控制及處理。
- 5.不定期執行資訊安全稽核作業，以確保資訊安全管理落實執行。
- 6.本政策資訊單位應每年至少評估一次或於組織有重大變更時重新評估，並依評估結果、相關法令、技術及業務等最新發展現況，予以適當修訂。。

(三)資通安全管理方案：

- 1.加入資安聯盟，即時取得資安預警情資、資安威脅與弱點資訊，以掌握最新網路安全訊息及防範措施。
- 2.ISO27001:2022 導入
為維護公司整體之資訊安全，公司導入ISO 27001相關規範，並訂定各項資訊安全相關管理辦法，包括:資訊安全政策、資訊資產管理辦法、實體安全管理辦法、網路安全管理辦法、行動媒介管理辦法、存取控制管理辦法、委外資訊服務管理辦法、資料備份管理辦法、監控與防毒管理辦法、電子傳輸管理辦法、系統開發與維護管理辦法、資訊安全事故管理辦理、營運持續管理辦法、人力資源管理辦法、資訊安全績效管理辦法、資訊安全矯正措施管理辦法。
- 3.資訊技術
本公司在資訊安全防護上，加強軟體與硬體方面多層次防護，包含:主機與用戶端防毒、上網行為管理、防火牆阻擋、主機資料備份、網路IP管理等。

4. 建立資安事件通報流程



5. 資訊安全宣導及改善

本公司不定期舉行資安宣導與教育訓練，並針對缺失進行改善。

(四) 投入資通安全管理資源：

1. 組織控制

- (1). 資安部現有專責人員共8名(截至115年4月)。
- (2). 每周召開資安會議，定期檢視並討論資通安全相關議題。
- (3). 資產盤點每年至少一次，彙整於資產清冊。
- (4). 與供應商簽署安全協議，完整供應商安全管理。
- (5). 內部稽核每年至少一次，以及每年外部驗證，確保符合CIA，並推動持續性改善。
- (6). 使用雲端服務應進行安全評估，與供應商建立資安協議。
- (7). 加入TWCERT (台灣資安通報中心)，以因應威脅情資及相關技術漏洞訊息。

2. 人員控制

- (1). 與員工簽署保密協議文件，保護雙方權益。
- (2). 資安政策宣導每年至少一次，確保人員觀念正確。
- (3). 定期舉辦資安教育訓練，強化人員資安意識。
- (4). 執行災害復原演練、社交工程演練，提升人員的警覺性。

3. 實體控制

- (1). 廠房各區域設置門禁管制，以達實體安全控管。
- (2). 針對各區域裝設監視器執行監控作業，提升風險管理。
- (3). 桌面淨空及螢幕淨空管理，讓資訊達到「不曝光」。
- (4). 針對儲存式媒體進行控管，以防機密資料經未授權複製或外洩。

4. 技術控制

- (1). 端點防護工具實施防毒，防止惡意程式及設備管理，並落實更新與存取控管。
- (2). 重要系統之數據資料庫執行3-2-1備份機制，透過多重媒介、實體隔離與雲端異地存放，確保核心資料安全。
- (3). 使用防火牆設備進行網路存取控制與流量監控，確保設備安全。
- (4). 針對重要伺服器監控容量，保障資料完整性並防止服務停擺。
- (5). 每年執行弱點掃描，確保業務營運安全。
- (6). 執行定期備份及還原測試，確保資料的可用性與完整性。

- (7).重要資料採用加密機制，確保傳遞之安全性。
- (8).SIEM（安全資訊與事件管理），集中監控網路設備與伺服器，並即時偵測潛在攻擊威脅的系統。
- (9).資產管理軟體（如Smart IT）用於對內管理，自動化盤點軟硬體資產，並記錄電腦使用行為。
- (10).於重要系統及邊界設備（如防火牆）導入多重驗證機制（MFA），強化身分驗證安全。

(五)2025年資訊安全績效量化指標



(六)最近年度及截至年度刊印日止，因重大資通安全事件所遭受之損失，可能影響及因應措施：無此情形。

七、重要契約

契約性質	當事人	契約起訖日期	主要內容	限制條款
借款契約	第一銀行彰化分行	104.05.06~119.05.06	中長期借款	無
借款契約	第一銀行彰化分行	111.06.10~121.06.10	中長期借款	無
借款契約	台灣銀行鹿港分行	101.09.11~117.09.11	中長期借款	無
借款契約	台灣銀行鹿港分行	109.04.08~129.04.08	中長期借款	無

伍、財務狀況及財務績效之檢討分析與風險事項

一、財務狀況

(一)最近二年度資產、負債及權益發生重大變動之主要原因及其影響：

單位：新台幣千元

項目	年度	113 年度	114 年度	差異	
				金額	變動比率%
流動資產		1,039,173	906,209	(132,964)	(12.80)
不動產、廠房及設備		1,252,115	1,251,839	(276)	(0.02)
無形資產		11,546	16,158	4,612	39.94
遞延所得稅資產		26,722	26,536	(186)	(0.70)
其他資產		7,983	760	(7,223)	(90.48)
資產總額		2,339,739	2,203,127	(136,612)	(5.84)
流動負債		425,593	332,374	(93,219)	(21.90)
非流動負債		518,867	508,386	(10,481)	(2.02)
負債總額		944,460	840,760	(103,700)	(10.98)
歸屬於母公司業主之權益		1,395,279	1,362,367	(32,912)	(2.26)
股本		585,216	585,216	—	—
資本公積		210,536	210,536	—	—
保留盈餘		599,529	566,615	(32,912)	(5.49)
其他權益		—	—	—	—
庫藏股票		—	—	—	—
非控制權益		—	—	—	—
權益總額		1,395,279	1,362,367	(32,912)	(2.36)
變動原因說明(變動達 20%以上，且變動金額達新臺幣一千萬元者)：					
1.流動負債較去年同期下降，係因為公司控管存貨，應付款項較去年同期下降。					

(二)未來因應計畫：因應營業規模產能擴充，本公司將妥善規劃資本支出預算及營運資金調度及持續執行各項成本費用之控管。

二、財務績效

(一)最近二年度營業收入、營業純益及稅前純益重大變動之主要原因及其影響：

單位：新台幣千元

項目	年度	113 年度	114 年度	差異	
				金額	變動比率%
營業收入淨額		1,196,238	926,946	(269,292)	(22.51)
營業成本		829,100	729,362	(99,738)	(12.03)
營業毛利		367,138	197,584	(169,554)	(46.18)
營業費用		157,355	154,236	(3,119)	(1.98)
營業淨利		209,783	43,348	(166,435)	(79.34)
營業外收入及支出		34,112	3,662	(30,450)	(89.26)
稅前淨利		243,895	47,010	(196,885)	(80.73)
所得稅費用		51,684	8,592	(43,092)	(83.38)
本期淨利		192,211	38,418	(153,793)	(80.01)
本期其他綜合損益		979	(1,104)	(2,083)	(212.77)
本期綜合損益總額		193,190	37,314	(155,876)	(80.69)
變動原因說明(變動達 20%以上，且變動金額達新臺幣一千萬元者)： 114 年度綜合損益表項目皆較 113 年下降，係因本期銷售及毛利衰退所致。 營業外收入及支出因匯兌利益減少所致。 綜上所述 114 年度之本期淨利較 113 年衰退。					

(二)預期銷售數量與其依據：請參閱壹、致股東報告書。

(三)對公司未來財務業務之可能影響及因應計畫：無。

三、現金流量

(一) 最近二年度流動性分析：

項目 \ 年度	113年度	114年度	增(減)比率%
現金流量比率 (%)	53.74	30.59	(43.09)
現金流量允當比率 (%)	115.02	157.45	36.89
現金再投資比率 (%)	6.88	1.25	(-81.77)

1. 說明：

(1) 現金流量比率及現金再投資比率減少，主因為營業活動淨現金流量減少。

2. 流動性不足之改善計畫：無。

3. 未來一年現金流量分析：

單位：新台幣千元

期初現金餘額 (1)	全年來自營業活動 淨現金流量 (2)	全年其他活動 淨現金流量 (3)	現金剩餘 (不足)數額 (1)+(2)+(3)	現金不足額 之補救措施	
				投資計畫	理財計畫
606,705	200,000	(150,000)	656,705	—	—
1. 全年度現金流量變動情形分析： (1) 營業活動：營業活動之現金流入量主要係預計 114 年度營收獲利產生流入。 (2) 投資活動：投資活動之現金流出量主要係預計購置設備。 (3) 籌資活動：籌資活動之現金流出量主要係預計發放現金股利及償還銀行借款。 2. 預計現金不足額之補救措施及流動性分析：不適用。					

四、最近年度重大資本支出對財務業務之影響：無。

五、最近年度轉投資政策、其獲利或虧損之主要原因、改善計畫及未來一年投資計畫：無。

六、風險事項應分析評估最近年度及截至年報刊印日止

(一)利率、匯率變動、通貨膨脹情形對公司損益之影響及未來因應措施

1.利率變動：

(1)對本公司損益之影響：

單位：新台幣千元、%

項目	年度	
	113 年度	114 年度
利息收入	5,963	4,101
利息費用	12,282	11,178
營業收入淨額	1,196,238	926,946
(利息費用－利息收入)／營業收入淨額(%)	0.53%	0.76%

資料來源：經會計師查核簽證或核閱之財務報告。

本公司 114 年度及 113 年度之利息收支占營收之比重分別為 0.76%及 0.53%，主係因本公司近年來陸續興建廠房及購置機械設備而向銀行借款及土地融資租賃產生之利息費用，本公司營運規模持續擴大，加上營運資金控制得宜，故利率變動對本公司損益尚未產生重大影響。

(2)未來因應措施：

本公司定期評估銀行借款利率，與銀行間保持密切往來以取得較優惠之利率條件，以降低利息支出。本公司並時時觀察市場利率變化趨勢，善用各式籌資工具，降低利率變動對公司損益之影響。

2.匯率變動：

(1)對本公司損益之影響：

單位：新台幣千元；%

項目	年度	
	113 年度	114 年度
淨匯兌(損)益	27,402	5,816
營業收入淨額	1,196,238	926,946
淨匯兌(損)益/營業收入淨額(%)	2.29%	0.63%

資料來源：經會計師查核簽證或核閱之財務報告。

由於本公司主要係以外銷為主，對大陸地區客戶多以人民幣報價及收款為主，其他地區則採美金報價及收款，故匯率變動對本公司之損益有一定之影響性，114 年度及 113 年度淨匯兌利損占營業收入淨額比重分別為 0.63%及 2.29%，主要係因美金兌人民幣走勢逐漸升值影響所致。

(2)未來因應措施：

本公司主要銷貨收入以人民幣計價為主，主要原物料之採購以新台幣為主，欲達到外幣收支自然避險之程度有限，若人民幣兌新台幣匯率大幅波動，將對本公司獲利產生相當程度之影響，本公司為有效降低匯率變動對整體獲利之影響性，提出具體因應措施如下：

A.收到美金或人民幣貨款時，考量採購與相關營運費用部位，於當月即時換匯，減少匯率波動風險。

- B.與金融機構保持密切聯繫，隨時掌握匯率變化趨勢，以適度調節外幣資產部位，降低匯兌風險。
- C.持續觀察美元及人民幣走勢以充分掌握市場資訊，並預估長、短期匯率走勢；另遇匯率變動幅度較大時，適度與往來客戶重新商議交易價格，以減緩匯率波動對本公司營收與獲利之衝擊。
- D.本公司於「取得或處分資產管理程序」中訂有外匯避險相關規範，其交易之商品應選擇使用規避本公司業務經營所產生之風險為主，由權責主管採取適當避險性操作並嚴格控管避險部位，以降低匯率變動風險。

3.通貨膨脹情形對公司損益之影響及未來因應措施：

本公司密切觀察物價指數變化及注意市場價格之波動，並與客戶及供應商保持良好的互動關係，視通貨膨脹對本公司之影響，適時調整產品售價以反應成本上揚情形，減緩本公司承擔通貨膨脹之壓力。

(二)從事高風險、高槓桿投資、資金貸與他人、背書保證及衍生性商品交易之政策、獲利或虧損之主要原因及未來因應措施：

- 1.本公司最近年度及截至年報刊印日止並未從事高風險、高槓桿投資及衍生性商品交易。未來擬從事衍生性商品交易時，將依據本公司「取得或處分資產處理程序」所訂定之政策及內控程序辦理，並依法令規定即時且正確公告各項資訊。
- 2.本公司最近年度及截至年報刊印日止並未從事資金貸與他人及背書保證之行為。未來擬從事資金貸與他人、背書保證等交易時，將依照本公司「資金貸與他人作業程序」及「背書保證作業程序」所訂定之政策及內控程序辦理，並依法令規定即時且正確公告各項資訊。

(三)未來研發計畫及預計投入之研發費用：

1.未來研發計畫：

本公司持續開發新產品與技術之提升，堅持高水準的品質滿足顧客的需求，提升技術導入生產以降低成本，以利公司拓展國際市場，未來研究發展目標如下：

- (1)優化內藏式主軸設計與製造組裝技術，以強化產品整體性能與提高附加價值。
- (2)針對多元產業如半導體、電動車產業等特殊加工需求，客製化的服務發展相關專用性主軸，滿足克服極難加工需要。
- (3)深耕精密製造與智慧機械之技術研發，協助機械價值提升，發展能提供相關智慧化訊息的主軸產品，促使智能化系統設備發展，諸如：主軸診斷監控等。

2.預計投入之研發費用：

本公司預計持續且擴大投入研發費用，主要用於研發人才的聘任、研發設備的投資、新產品研發的支出等。未來在研發費用的規劃將更著重於優化發展精密主軸核心技术、依特殊性需求開發之專用性主軸及精密刀具等相關項目開發。

(四)國內外重要政策及法律變動對公司財務業務之影響及因應措施：

本公司各項業務之執行均依照法令規定辦理，且本公司管理階層隨時觀察注意國內外重要政策及法律變動，並適時主動提出因應措施。故最近年度及截至年報刊印日止本公司並無受到國內外重要政策及法律變動而有影響財務及業務之情事。

(五)科技改變及產業變化對公司財務業務之影響及因應措施：

本公司所生產之產品為工具機母機之關鍵零組件，持續關注工具機產業之變化與技術之進步，並投入產品技術之開發亦適時調整相關對策，對科技改變及產業變化能有效避免可能之衝擊，故最近年度及截至年報刊印日止，尚未發生科技改變或產業變化，致嚴重影響本公司財務、業務之情事。

(六)企業形象改變對企業危機管理之影響及因應措施：

本公司願景為精益求精、穩定成長、提供客戶最佳解決方案，未來將持續事業的經營與發展，以回饋社會大眾。故最近年度及截至年報刊印日止，本公司尚無因企業形象改變而產生企業危機重大影響之情事。

(七)進行併購之預期效益、可能風險及因應措施：無。

(八)擴充廠房之預期效益、可能風險及因應措施：無。

(九)進貨或銷貨集中所面臨之風險及因應措施：

1.進貨集中：

本公司最近年度及截至年報刊印日止，單一供應商進貨金額比重均未達 30%，基於行業特性、品質良率、交期配合及市場供需狀況，向第一大供應商採購軸承，該供應商為全球知名軸承生產廠商之代理商，產品品質優良。且本公司與該廠商維持長期友好之合作關係。本公司為避免因集中在單一供應商造成短缺料及成本無法控制之風險，除與供應商皆維持良好之關係外，尚有與相同性質之供應商做分散採購，主要原物料均有二家以上的供應商，以保持供貨之彈性，降低進貨集中之風險。

2銷貨集中：

本公司最近年度及截至年報刊印日止，銷售予單一客戶金額比重均未達 30%，為降低銷貨集中風險，本公司持續維持多經銷商模式，亦積極持續開發新產品暨拓展新客戶，以降低銷貨集中之風險。

(十)董事、監察人或持股超過百分之十之大股東，股權之大量移轉或更換對公司之影響、風險及因應措施：無。

(十一)經營權之改變對公司之影響、風險及因應措施：無。

(十二)訴訟或非訟事件，應列明公司及公司董事、監察人、總經理、實質負責人、持股比例超過百分之十之大股東及從屬公司已判決確定或尚在繫屬中之重大訴訟、非訟或行政爭訟事件，其結果可能對股東權益或證券價格有重大影響者，應揭露其系爭事實、標的金額、訴訟開始日期、主要涉訟當事人及截至年報刊印日止之處理情形：無。

(十三)其他重要風險及因應措施：無。

七、其他重要事項：無。

陸、特別記載事項

一、關係企業相關資料

(一)關係企業合併營業報告書：本公司無關係企業，故不適用。

(二)關係企業合併財務報表：本公司無關係企業，故不適用。

(三)關係報告書：本公司無關係企業，不適用。

二、最近年度及截至年報刊印日止，私募有價證券辦理情形：無。

三、其他必要補充說明事項：無。

四、最近年度及截至年報刊印日止，如發生證券交易法第三十六條第二項第二款所定對股東權益或證券價格有重大影響之事項：無。

健椿工業股份有限公司



董事長 世大茂投資股份有限公司



代表人 葉蔡秀華



中華民國一五年五月十一日



健椿官網

A photograph of a modern, two-story building with a grey and yellow facade, featuring multiple windows and a central entrance. The building is partially obscured by large, curved green and blue graphic overlays. The sky is clear blue.

www.kenturn.com.tw